

Jernbanenyheder fra BL

Offentliggøres på **Banesiden, Nyheder, Jernbanenyheder af BL**
Sendt søndag 21. marts 2021 til <http://john-nissen.dk/banesiden>

I denne indholdsfortegnelse er anført alle kapitler og de fleste overskrifter. Der er ud for overskrifterne angivet på hvilken side, kapitlet begynder. Ved at læse sidetallet på næste kapitel kan der dannes et indtryk af kapitlets omfang. Står der intet under et kapitel, bringes der intet. Rækkefølgen er kronologisk i hvert kapitel og dækker hovedsagelig perioden i **uge 10**

mandag 8. marts 2021 – søndag 14. marts 2021

1 **INDHOLDSFORTEGNELSE**

5 **DEN DAGLIGE DRIFT (VEST)**

Spånpladetog i Ty
Ankommende godstog i Fa spor 8
MY 28 og MZ 1449 i Hr

5 **DEN DAGLIGE DRIFT (ØST)**

MY 105 i Htå med to IC2 til hjulafdrejning
DBCSC MK 619 transporteret fra Kj
SJ X 2000

5 **PRIVATBANERNE OG ANDRE OPERATØRER**

AT-togs kørsel Vj-Fa-Vj
Fa
Hårde køretider Vj-Hr-Vj
Tjenestekøreplaner

6 **KØREPLANER**

Arriva kører i øjeblikket med forsinkelser på ca. 10-15 minutter på strækningen
Tog RA 5509 mellem Struer og Thisted via Hurup Thy, afgang kl. 06:10, er aflyst
Tog RA 5508 mellem Thisted og Struer via Hurup Thy, afgang kl. 07:42, er aflyst
Tog RA 5413 mellem Aarhus H og Struer via Langå, afgang kl. 06:23, er aflyst
Tog RA 5310 mellem Skjern og Herning via Kibæk, afgang kl. 06:49, er aflyst
Tog RA 5112 mellem Varde og Esbjerg via Guldager, afgang kl. 07:32, er aflyst
Tog RA 5311 mellem Herning og Skjern via Kibæk, afgang kl. 08:00, er aflyst
Tog RA 5413 mellem Aarhus H og Struer via Langå, afgang kl. 06:23, er aflyst
Tog RA 5021 mellem Esbjerg og Ribe via Bramming, afgang kl. 08:15, er aflyst
Tog RA 5018 mellem Ribe og Esbjerg via Bramming, afgang kl. 08:54, er aflyst
Tog RA 5119 mellem Esbjerg og Varde via Guldager, afgang kl. 08:02, er aflyst
Tog RA 5504 mellem Thisted og Struer via Hurup Thy, planlagt ankomst til Struer kl. 07:56
Tog RA 95424 mellem Struer og Aarhus H via Langå, afgang kl. 08:05, er aflyst
Tog RA 5025 mellem Esbjerg og Ribe via Bramming, afgang kl. 09:14, er aflyst
Tog RA 5024 mellem Ribe og Esbjerg via Bramming, afgang kl. 09:54, er aflyst
Tog RA 5017 mellem Skærbæk og Tønder via Bredebro, afgang kl. 08:55, er aflyst
Tog RA 5028 mellem Tønder og Skærbæk via Bredebro, afgang kl. 09:27, er aflyst
Tog 2677 mellem Odense og Ringe via Fruens Bøge, planlagt ankomst til Ringe kl. 22:25
Tog RA 103 mellem Varde og Nr. Nebel via Oksbøl, planlagt ankomst til Nr. Nebel kl. 06:30
Tog RA 5505 mellem Snedsted og Thisted via Sjørring, afgang kl. 06:22, er aflyst
Tog RA 5504 mellem Thisted og Snedsted via Sjørring, afgang kl. 06:42, er aflyst
Tog RA 5315 mellem Herning og Skjern via Kibæk, afgang kl. 07:00, er aflyst
Tog RA 5118 mellem Skjern og Varde via Tistrup, afgang kl. 07:45, er aflyst
Arriva kører i øjeblikket ikke tog mellem Silkeborg og Bording
Tog RA 5620 mellem Ikast og Silkeborg via Engesvang, afgang kl. 10:41, er aflyst
Tog RA 5619 mellem Silkeborg og Bording via Engesvang, afgang kl. 10:35, er aflyst
Tog RA 5326 mellem Herning og Silkeborg via Ikast, afgang kl. 10:58, er aflyst
Tog RA 5333 mellem Silkeborg og Herning via Ikast, afgang kl. 11:08, er aflyst

Tog RA 5043 mellem Esbjerg og Ribe via Bramming, afgang kl. 12:14, er aflyst
 Togene på strækningen mellem Silkeborg og Bording via Engesvang kører igen planmæssigt
 Tog RA 5044 mellem Ribe og Esbjerg via Bramming, afgang kl. 12:54, er aflyst
 Tog 5984 mellem Holstebro og Vejle via Herning, planlagt ankomst til Vejle kl. 22:55
 Tog RA 5584 mellem Hurup Thy og Struer via Hvidbjerg, planlagt ankomst til Struer kl. 22:54
 Tog 5589 mellem Struer og Thisted via Hurup Thy, planlagt ankomst til Thisted kl. 23:23
 Tog 5969 mellem Holstebro og Struer via Hjerm, planlagt ankomst til Struer kl. 22:48
 Tog RA 5589 mellem Struer og Thisted via Hurup Thy, afgang kl. 22:07, er aflyst
 Tog RA 5596 mellem Thisted og Struer via Hurup Thy, afgang kl. 23:28, er aflyst
 Tog RA 5002 mellem Ribe og Esbjerg via Bramming, afgang kl. 04:58, er aflyst
 Tog RA 5413 mellem Bjerringbro og Viborg via Rødkærsbro, afg. kl. 07:11, kører
 Tog RA 5741 mellem Esbjerg og Tønder via Ribe, afgang kl. 12:56, er aflyst
 Tog RA 5742 mellem Tønder og Esbjerg via Ribe, afgang kl. 14:27, er aflyst
 Tog RA 5636 mellem Herning og Aarhus H via Silkeborg, afgang kl. 14:32, er aflyst
 Tog RA 5467 mellem Aarhus H og Viborg via Langå, planlagt ankomst til Viborg kl. 16:31
 Tog RA 5467 mellem Langå og Viborg via Bjerringbro, afgang kl. 16:00, er aflyst
 Tog RA 5468 mellem Viborg og Langå via Bjerringbro, afgang kl. 16:39, er aflyst
 Tog RA 2813 mellem Odense og Svendborg via Ringe, afgang kl. 05:46, er aflyst
 Tog RA 2812 mellem Svendborg og Odense via Ringe, afgang kl. 06:33, er aflyst
 Tog RA 5413 mellem Bjerringbro og Viborg via Rødkærsbro, afg. kl. 07:11, kører
 Tog RA 5942 mellem Struer og Vejle via Herning, planlagt ankomst til Vejle kl. 12:55
 Tog RA 5529 mellem Struer og Thisted via Hurup Thy, afgang kl. 12:07, er aflyst
 Tog RA 5536 mellem Thisted og Struer via Hurup Thy, afgang kl. 13:30, er aflyst
 Tog RA 95441 mellem Viborg og Struer via Skive, afgang kl. 12:04, er aflyst
 Tog RA 95448 mellem Struer og Viborg via Skanderborg, afgang kl. 12:17, er aflyst
 Tog RA 5619 mellem Holstebro og Struer via Hjerm, afgang kl. 11:49, er aflyst
 Tog 5623 mellem Holstebro og Struer via Hjerm, afgang kl. 12:49, er aflyst
 Tog RA 5952 mellem Struer og Vejle via Herning, afgang kl. 13:03, er aflyst
 Tog RA 5357 mellem Aarhus H og Silkeborg via Skanderborg, afgang kl. 14:19, er aflyst
 Tog RX 5628 mellem Silkeborg og Aarhus H via Skanderborg, afgang kl. 13:07, er aflyst
 Rettelse til tidligere information. Tog RA 5952 mellem Struer og Herning via Holstebro
 Tog 5454 mellem Struer og Aarhus H via Viborg, planlagt ankomst til Aarhus H kl. 15:19
 Tog RA 5535 mellem Snedsted og Thisted via Sjørring, afgang kl. 14:09, er aflyst
 Tog RA 5542 mellem Thisted og Snedsted via Sjørring, afgang kl. 14:30, er aflyst
 Rettelse: Tog RA 5542 mellem Thisted og Snedsted, afgang kl. 14:30, er aflyst
 Tog RA 5501 mellem Struer og Thisted via Hurup Thy, afgang kl. 04:21, er aflyst
 Tog RA 5502 mellem Thisted og Struer via Hurup Thy, afgang kl. 05:42, er aflyst
 Tog RA 5413 mellem Bjerringbro og Viborg via Rødkærsbro, afg. kl. 07:11
 Tog 5425 mellem Ulstrup og Viborg via Bjerringbro, planlagt ankomst til Viborg kl. 09:31
 Tog RA 2625 mellem Odense og Ringe via Højby Fyn, afgang kl. 09:00, er aflyst
 Tog RA 4624 mellem Ringe og Odense via Højby Fyn, afgang kl. 09:30, er aflyst
 Tog 5624 mellem Hjerm og Herning via Holstebro, planlagt ankomst til Herning kl. 11:30
 Tog 5627 mellem Holstebro og Struer via Hjerm, planlagt ankomst til Alken kl. 13:49
 Tog RX 5636 mellem Holstebro og Aarhus H via Herning, afgang kl. 13:50, er aflyst
 Tog RA 5756 mellem Tønder og Esbjerg via Ribe, afgang kl. 19:27, er aflyst
 Tog RA 5191 mellem Esbjerg og Varde via Guldager, afgang kl. 21:30, er aflyst
 Tog RA 160169 mellem Varde og Nørre Nebel, afgang kl. 21:52, er aflyst
 Tog RA 160170 mellem Nørre Nebel og Varde, afgang kl. 22:42, er aflyst
 Tog RA 5385 mellem Aarhus H og Herning via Skanderborg, afgang kl. 21:18, er aflyst
 Tog RA 5382 mellem Herning og Aarhus H via Skanderborg, afgang kl. 23:25, er aflyst
 I uge 10 i året 2021 blev 71 tog aflyst

13 TRÆKKRAFT

Ny rangermaskine i Vj
 Fire MR-tog ved remisen i mdt Fa
 Fa, Omladning
 Fa spor 34-31
 5 røde og 5 gule i Fa

GODSVOGNE
PERSONVOGNE
TOGSÆT
S-TOG

- 14 **METRO**
Sikringsanlæg for AL på Ar

- 15 **FÆRGER**
Oplev Molslinjen
Molslinjens færgehavn
Havnekort over færgeterminal i Aarhus Havn

VETERANMATERIEL OSV.
SPECIALKØRETØJER
SKROTBUNKEN

- 16 **FASTE ANLÆG**
»Signalgivning i ORF«
Togekspeditionssteder
Den daglige drift
11 forskellige mode kan vises i DMI
OBS!
Besigtigelse af nyt ETCS-sikringsanlæg i Hø
Strækning 32 Hø i kørselsretning Sm-Hø-Sk
Strækningsoversigt ETCS 32. Hø-Str – Hø-Sk
Strækningsoversigt ETCS 32. Str-Hø – Sk-Hø
Rettelsesblade 1844-1852 til TIB-S
Besigtigelse af Hø i km 64,9
Billetautomat gøres klar til brug i Gp
Spor 40 delvist spærret i Vj
Gamle betonsveller i banegrøften Vj-Muk-Bet
Mange elektronikhytter i Ke
Hastighedsopgradering af regionale baner
La 32. Lg-Str
Aarhus H og Aarhus Østhavn. Rangering
Et containertog på havnen?
Istandsættelse af øperron i Sne
Nordskovvej i SI
Kørsel SI-Sv hen mod ovk 56
La 32. Sj-Sd
Kørsel Sv-SI hen mod ovk 56
Sådan kommer krydset til at se ud
Kørsel til og fra Fu

- 30 **UDLAND**
Når transport bliver til en glamourøs begivenhed
Togrejser handler om oplevelsen og bevægelsen, ikke destinationen

- 30 **DIVERSE**
Tv fra Folketinget
Byens "hjerte" fra 1862 skal rives ned

Fortegnelse over forkortelser, Overkørsler, Færdselstavler
Vehicle Keeper Marking Register – VKM, Togekspeditionssteder
Stednavneforkortelser i Jylland, omkring Struer, på Fyn
Stednavneforkortelser på Sjælland, Lolland-Falster, omkring København, omkring Næstved

Jernbanenyheder

Overrubrikker sat med Arial 12 pkt.

Underrubrikker sat med Arial 10 pkt.

Brødtekst sat med Arial 10 pkt.

Figurtekster sat med Arial 9 pkt.

Fodnoter sat med Arial 9 pkt.

Tekstbehandling Corel® WordPerfect® 8 konverteret til Adobe® Acrobat® Reader® DC

Må citeres med tydelig kildeangivelse

Søgemuligheder i Adobe Acrobat Reader DC

For let at kunne finde og læse en tekst **brug** søgemaskinen  eller **Søg efter** ved at taste Ctrl+F.

I feltet **Find** indtastes de(t) ønskede ord, der søges efter. Klik på **Næste** for til at blive ledt dertil.

Ikke altid kan søgefunktionen finde overskriften, idet den kan være ændret lidt.

Der kan også vælges avanceret søgning Shift+Ctrl+F **Søg**, hvor søgekriterierne kan justeres.

Åbn et pdf-dokument for at få en visning af lige sider til venstre og ulige til højre:

Vis, Vis/skjul M, Navigationsruder M, fjern f foran  Bogmærker, F4 eller klik på N i det grå, venstre panel.

Vis, Vis/skjul M, fjern f foran Fanen Værktøjslinjer Shift+F4 eller klik på M i det grå, højre panel.

Vis, Sidevisning M, sæt f ved Vis forside i tosidevisning. I Værktøjslinjer F8 klik på . Blad til side 2-3.

Kontroller opdatering med **Hjælp, Søg efter opdateringer ...** eller lad det ske automatisk under **Rediger indstillinger ..., Indstillinger, Opdateringsprogram** eller med genvejstasterne Ctrl+K.

DEN DAGLIGE DRIFT (VEST)

Ma 8/3 2021

Spånpladetog i Ty

I **Ty** (Thyregod) ses med en stor overraskelse fra tog RA 5952 (Str-Vj), at der i spor 2 holder MjbaD MY 28 + DBCSC MZ 1449 med omkring 17 måske Hbbillns-godsvogne med spånplader, hvor der mindst var 7 gsv. S for perronen. Særtoget sætter i gang kl. 14.20½.

Ankommende godstog i Fa spor 8

DBCSC 185 403-3 ruller ind – måske fra **Kd** – i spor 8 kl. 15.23. Om maskinen går fra og kører ud til et nyt godstog i 40-sporgruppen, **Afgangsristen**, vides ikke, men kl. 15.36 er den **røde** elektriker ved sammenløbet af 400-sporene.

MY 28 og MZ 1449 i Hr

I **Hr** holder kl. 16.55 MY 28 alene i spor 5 og MZ 1449 alene i spor 6.
(BL)

DEN DAGLIGE DRIFT (ØST)

Ma 8/3 2021

MY 105 i Htå med to IC2 til hjulafdrejning

MY 105 trak de to IC2-togsæt 44 og 03 fra **Nsk** til **Htå** som tog LM 6310 (Nf-Htå) og efter hjulafdrejning retur dagen efter som tog LM 6311. MX 42, der er FoC med ETCS, står til reparation i **Hi**.

FoC

FoC = First of Class, den første af sin type med ETCS, og netop test og godkendelse af den tager normalt meget lang tid. MY 105 forventes at få ETCS i **Nsk** fra **april 2021** – også FoC ...
(JSL via BL)

Ti 9/3 2021

DBCSC MK 619 transporteret fra Kj

Mandag 1. marts 2021 så jeg første gang MK 619 stå i **Kj**.

Den gik retur i dag i G 99416 trukket af DBCSC MZ 1453. Efter omløb i **Næ** bestod toget af hele 19 godsvogne, og MK 619 var da næst bagerst med D-DB Habbiins 344 31 80 2740 222-7 bagerst. Senere så jeg MZ 1453 i **Htå** trykke toget ud på terminalen, da jeg kom kørende med RØ 3744. Om morgenen havde godstoget 99415 til **Kj** kun bestået af to tomme DB Hbbillns.

SJ X 2000

Da jeg ankom til **Kh** med RØ 3769 (Kk-Rf) klokken 18:00, kørte en SJ X 2000 langsomt mod vest i et af andre spor. Selv om SJ ikke har kørt X 2000 til **Kh** siden begyndelsen af Corona-restriktionerne, har de med mellemrum kørt et materieltog frem og tilbage, for at lokomotivførerne kan opretholde deres infrastrukturkendskab.

(JSL via BL)

PRIVATBANERNE OG ANDRE OPERATØRER

Ma 8/3 2021

AT-togs kørsel Vj-Fa-Vj

Normalt vender AT-togene fra **Ti/Str** i **Vj** spor 3 på ni minutter, men når DSB kører med et MF-togsæt mod **Str** ni minutter senere fra spor 5, efter et AR-togsæt er ankommet i spor 3, ja, så må AR-toget vente 69 minutter på at køre tilbage mod **Str/Ti**. Det er antagelig kapacitetsproblemer i **Vj**, så AT-toget forvises i ventetiden til **Fa**. Det kunne også være **Bk** (Børkop) for at spare dieselolie, hvis sporet på dette tidspunkt ikke benyttes af et godstog til overhaling.

I dag – med denne eftermiddagsbelysning 🌞 – ankommer kl. 15.13 (±0) AT AR 1028 B+A, beskiltet **Medtager ej pass.**, i spor 9 S for taget hen over perronerne. Der er som tog AM 7346 (Vj-Fa). Det havde været sjovt, om der på det **turkisfarvede** tog i gennemkørselssporet havde stået **København**, hvilket *kan* beskilttes i et Linttog.

AR 1028 A+B afgår fra spor 9 som tog AM 7353 (Fa-Vj) kl. 15.34½ (+1½).

– I TKV K 21 står der, at tog 7353 har afgang fra **Fa** kl. 15.46!

– **Mandag 15. marts 2021** trådte den fjerde udgave af TKV 21 i kraft. Filens navn er K21 TKV rett4 pr 15032021.pdf

Fa

Her blev afgangstiden lagt ti minutter tidligere af driftshensyn. TKV K 21 var nu allerede rettet til en afgang fra **Fa** kl. 15.36 **mandag 25. januar 2021**.

Er tog L 51 (Cph-Abl) med standsning **Vj** 15.56½-58½ forsinket, måtte tog 7353 med afgangstiden 15.46 køre tog 51 fra **Fa** til **Vj** og først ankomme i spor 5, når tog 51 var ved at »lette« fra spor 6.

Ved at lade tog 7353 afgå fra **Fa** 15.36 – ti minutter før – og forud for tog 51, kan tog RA 5949 (Vj-Str) afgå fra **Vj**, så snart de rejsende er kommet ud fra toget i spor 6 og over i toget i spor 5. Det betyder end mindre forsinkelse.

Hårde køretider Vj-Hr-Vj

Der er så hård køretid **Vj-Hr**, at der højst kan vindes to-tre minutter på de 73,0 km. Det samme gør sig også gældende i den modsatte kørselsretning **Hr-Vj**; dog, hvis toget er mere end tre minutter forsinket, kan det vinde 2½ minut i **Gw**, hvis det andet tog fra **Vj** er rettidigt og bliver det første tog i **Gw** ved krydsningen.

Den fjerde TKV K21 kan downloades fra

HJEM JERNBANEVIRKSOMHED KAPACITET OG UT TJENESTEKØREPLANER

Tjenestekøreplaner

Kan hentes på <https://www.bane.dk/da/Jernbanevirksomhed/Kapacitet/Tjenestekoereplaner>

KØREPLANER

Ma 8/3 2021

Arriva kører i øjeblikket med forsinkelser på ca. 10-15 minutter på strækningen mellem Esbjerg og Tønder via Ribe. Forsinkelserne skyldes fejl på sporet. Vi vender tilbage med mere information, så snart situationen ændrer sig og beklager de gener, forsinkelserne kan medføre. Mvh Arriva Tog.



Kilde: Arriva Tog, sms, **mandag 8. marts 2021** 06:10:43

Tog RA 5509 mellem Struer og Thisted via Hurup Thy, afgang kl. 06:10, er aflyst. Der indsættes bus, som køres af Venø. Bussen kører fra Struer kl. 06:45. Aflysningen skyldes materielforhold. Vi beklager de gener, dette kan medføre. Mvh Arriva Tog.



Kilde: Arriva Tog, sms, **mandag 8. marts 2021** 06:35:52

Tog RA 5508 mellem Thisted og Struer via Hurup Thy, afgang kl. 07:42, er aflyst. Der indsættes bus, som køres af Venø. Aflysningen skyldes materielforhold. Vær opmærksom på, at bussen kan være forsinket i forhold til den normale køreplan. Vi beklager de gener, dette kan medføre. Mvh. Arriva Tog.



Kilde: Arriva Tog, sms, **mandag 8. marts 2021** 06:37:46

Tog RA 5413 mellem Aarhus H og Struer via Langå, afgang kl. 06:23, er aflyst. Aflysningen skyldes materielforhold. Vi forsøger i øjeblikket at finde erstatningsbefordring fra Bjerringbro og fra Rødkærsbro, rejsende fra andre stationer henvises til næste afgang. Vi beklager de gener, dette kan medføre. Mvh Arriva Tog.

Afgang

Kilde: Arriva Tog, sms, **mandag 8. marts 2021** 06:44:52

Tog RA 5310 mellem Skjern og Herning via Kibæk, afgang kl. 06:49, er aflyst. Vi henviser til næste afgang. Aflysningen skyldes afledte virkninger af fejl på spor. Vi beklager de gener, dette kan medføre. Mvh Arriva Tog.



Afgang

Kilde: Arriva Tog, sms, **mandag 8. marts 2021** 07:01:44

Tog RA 5112 mellem Varde og Esbjerg via Guldager, afgang kl. 07:32, er aflyst. Vi henviser til næste afgang. Aflysningen skyldes Afledte virkninger af fejl på sporet. Vi beklager de gener, dette kan medføre. Mvh Arriva Tog.



Afgang

Kilde: Arriva Tog, sms, **mandag 8. marts 2021** 07:06:09

Tog RA 5311 mellem Herning og Skjern via Kibæk, afgang kl. 08:00, er aflyst. Der indsættes bus, som køres af Folmann. Aflysningen skyldes afledte virkninger af fejl på sporet. Vær opmærksom på, at bussen kan være forsinket i forhold til den normale køreplan. Vi beklager de gener, dette kan medføre. Mvh. Arriva Tog.



Kilde: Arriva Tog, sms, **mandag 8. marts 2021** 07:10:00

Tog RA 5413 mellem Aarhus H og Struer via Langå, afgang kl. 06:23, er aflyst. Der indsættes bus fra Bjerringbro, bussen kører kl. 07:20 og køres af Papuga Bus. Der indsættes bus fra Rødkærsbro, bussen kører kl. 07:33 og køres af Mortens Busser, begge busser kører direkte til Viborg. Aflysningen skyldes materielforhold. Vær opmærksom på, at bussen kan være forsinket i forhold til den normale køreplan. Vi beklager de gener, dette kan medføre. Mvh. Arriva Tog.



Kilde: Arriva Tog, sms, **mandag 8. marts 2021** 07:16:01

Tog RA 5021 mellem Esbjerg og Ribe via Bramming, afgang kl. 08:15, er aflyst. Vi henviser til næste afgang. Aflysningen skyldes afledte virkninger af fejl på spor. Vi beklager de gener, dette kan medføre. Mvh Arriva Tog.



Afgang

Kilde: Arriva Tog, sms, **mandag 8. marts 2021** 07:21:54

Tog RA 5018 mellem Ribe og Esbjerg via Bramming, afgang kl. 08:54, er aflyst. Vi henviser til næste afgang. Aflysningen skyldes afledte virkninger af fejl på sporet. Vi beklager de gener, dette kan medføre. Mvh Arriva Tog.



Afgang

Kilde: Arriva Tog, sms, **mandag 8. marts 2021** 07:26:43

Tog RA 5119 mellem Esbjerg og Varde via Guldager, afgang kl. 08:02, er aflyst. Vi henviser til næste afgang. Aflysningen skyldes afledte virkninger af fejl på spor. Vi beklager de gener, dette kan medføre. Mvh Arriva Tog.



Afgang

Kilde: Arriva Tog, sms, **mandag 8. marts 2021** 07:28:55

Tog RA 5504 mellem Thisted og Struer via Hurup Thy, planlagt ankomst til Struer kl. 07:56, er i øjeblikket ca. 20 minutter forsinket. Forsinkelsen skyldes fejl på sporet. Vi beklager de gener, dette kan medføre. Mvh Arriva Tog.



Kilde: Arriva Tog, sms, **mandag 8. marts 2021** 07:44:48

Tog RA 95424 mellem Struer og Aarhus H via Langå, afgang kl. 08:05, er aflyst. Vi henviser til næste afgang. Aflysningen skyldes materielforhold. Vi beklager de gener, dette kan medføre. Mvh Arriva Tog.

Afgang

Kilde: Arriva Tog, sms, **mandag 8. marts 2021** 07:49:02

Tog RA 5025 mellem Esbjerg og Ribe via Bramming, afgang kl. 09:14, er aflyst. Vi henviser til næste afgang. Aflysningen skyldes afledte virkninger af fejl på sporet. Vi beklager de gener, dette kan medføre. Mvh Arriva Tog.



Afgang

Kilde: Arriva Tog, sms, **mandag 8. marts 2021** 08:30:57

Tog RA 5024 mellem Ribe og Esbjerg via Bramming, afgang kl. 09:54, er aflyst. Vi henviser til næste afgang. Aflysningen skyldes afledte virkninger af fejl på sporet. Vi beklager de gener, dette kan medføre. Mvh Arriva Tog.



Afgang

Kilde: Arriva Tog, sms, **mandag 8. marts 2021** 08:31:40

Tog RA 5017 mellem Skærbæk og Tønder via Bredebro, afgang kl. 08:55, er aflyst. Vi henviser til næste afgang. Aflysningen skyldes fejl på sporet. Vi beklager de gener, dette kan medføre. Mvh Arriva Tog.



Afgang

Kilde: Arriva Tog, sms, **mandag 8. marts 2021** 09:00:52

Tog RA 5028 mellem Tønder og Skærbæk via Bredebro, afgang kl. 09:27, er aflyst. Vi henviser til næste afgang. Aflysningen skyldes fejl på sporet. Vi beklager de gener, dette kan medføre. Mvh Arriva Tog.



Afgang

Kilde: Arriva Tog, sms, **mandag 8. marts 2021** 09:01:51

Tog 2677 mellem Odense og Ringe via Fruens Bøge, planlagt ankomst til Ringe kl. 22:25, er i øjeblikket ca. 12 minutter forsinket. Forsinkelsen skyldes materielforhold. Vi beklager de gener, dette kan medføre. Mvh Arriva Tog.

Kilde: Arriva Tog, sms, **mandag 8. marts 2021** 21:56:15
(BL)

Ti 9/3 2021

Tog RA 103 mellem Varde og Nr. Nebel via Oksbøl, planlagt ankomst til Nr. Nebel kl. 06:30, er i øjeblikket ca. 12 minutter forsinket. Forsinkelsen skyldes signalproblemer. Vi beklager de gener, dette kan medføre. Mvh Arriva Tog. 

Kilde: Arriva Tog, sms, **tirsdag 9. marts 2021** 06:13:49

Tog RA 5505 mellem Snedsted og Thisted via Sjørring, afgang kl. 06:22, er aflyst. Der indsættes bus, som køres af Snedsted turist. Bussen kører fra Snedsted kl. 06:25. Aflysningen skyldes fejl på sporet. Vi beklager de gener, dette kan medføre. Mvh Arriva Tog.



Kilde: Arriva Tog, sms, **tirsdag 9. marts 2021** 06:16:06

Tog RA 5504 mellem Thisted og Snedsted via Sjørring, afgang kl. 06:42, er aflyst. Der indsættes bus, som køres af Hanstholm turistfart. Bussen kører fra Thisted kl. 06:44. Aflysningen skyldes fejl på sporet. Vi beklager de gener, dette kan medføre. Mvh Arriva Tog.



Kilde: Arriva Tog, sms, **tirsdag 9. marts 2021** 06:18:10

Tog RA 5315 mellem Herning og Skjern via Kibæk, afgang kl. 07:00, er aflyst. Vi henviser til næste afgang. Aflysningen skyldes materielforhold. Vi beklager de gener, dette kan medføre. Mvh Arriva Tog.

Afgang

Kilde: Arriva Tog, sms, **tirsdag 9. marts 2021** 07:24:22

Tog RA 5118 mellem Skjern og Varde via Tistrup, afgang kl. 07:45, er aflyst. Vi henviser til næste afgang. Aflysningen skyldes materielforhold. Vi beklager de gener, dette kan medføre. Mvh Arriva Tog.

Afgang

Kilde: Arriva Tog, sms, **tirsdag 9. marts 2021** 07:28:20

Arriva kører i øjeblikket ikke tog mellem Silkeborg og Bording. Dette skyldes en fejl på sporet. Vi vender tilbage med mere information, så snart vi ved mere. Vi beklager de gener, dette kan medføre. Mvh Arriva Tog. Læs om rejsetidsgaranti på www.arriva.dk



Afgang

Kilde: Arriva Tog, sms, **tirsdag 9. marts 2021** 10:46:24

Tog RA 5620 mellem Ikast og Silkeborg via Engesvang, afgang kl. 10:41, er aflyst. Der indsættes bus, som køres af Brøchners Biler. Bussen kører fra Bording kl. 11:20. Aflysningen skyldes fejl på sporet. Vi beklager de gener, dette kan medføre. Mvh Arriva Tog.



Kilde: Arriva Tog, sms, **tirsdag 9. marts 2021** 11:02:33

Tog RA 5619 mellem Silkeborg og Bording via Engesvang, afgang kl. 10:35, er aflyst. Der indsættes bus, som køres af Silkebus. Bussen kører fra Silkeborg kl. 11:25. Aflysningen skyldes fejl på sporet. Vi beklager de gener, dette kan medføre. Mvh Arriva Tog.



Kilde: Arriva Tog, sms, **tirsdag 9. marts 2021** 11:03:35

Tog RA 5326 mellem Herning og Silkeborg via Ikast, afgang kl. 10:58, er aflyst. Vi henviser til næste afgang. Aflysningen skyldes fejl på sporet. Vi beklager de gener, dette kan medføre. Mvh Arriva Tog.



Afgang

Kilde: Arriva Tog, sms, **tirsdag 9. marts 2021** 11:05:36

Tog RA 5333 mellem Silkeborg og Herning via Ikast, afgang kl. 11:08, er aflyst. Der indsættes bus, som køres af Silkebus. Bussen kører fra Silkeborg kl. 11:25. Aflysningen skyldes fejl på sporet. Vi beklager de gener, dette kan medføre. Mvh Arriva Tog.



Kilde: Arriva Tog, sms, **tirsdag 9. marts 2021** 11:09:12

Tog RA 5043 mellem Esbjerg og Ribe via Bramming, afgang kl. 12:14, er aflyst. Vi henviser til næste afgang. Aflysningen skyldes materielforhold. Vi beklager de gener, dette kan medføre. Mvh Arriva Tog.

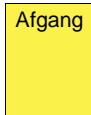

Kilde: Arriva Tog, sms, **tirsdag 9. marts 2021** 11:15:06

Togene på strækningen mellem Silkeborg og Bording via Engesvang kører igen planmæssigt. Vi beklager de gener, aflysningerne kan have medført. Mvh Arriva Tog. Læs om rejsetidsgaranti her: <https://arriva.dk/kundeservice/rejsetidsgaranti>



Kilde: Arriva Tog, sms, **tirsdag 9. marts 2021** 11:21:50

Tog RA 5044 mellem Ribe og Esbjerg via Bramming, afgang kl. 12:54, er aflyst. Vi henviser til næste afgang. Aflysningen skyldes materielforhold. Vi beklager de gener, dette kan medføre. Mvh Arriva Tog.

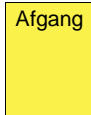

Kilde: Arriva Tog, sms, **tirsdag 9. marts 2021** 11:55:15

Tog 5984 mellem Holstebro og Vejle via Herning, planlagt ankomst til Vejle kl. 22:55, er i øjeblikket ca. 16 minutter forsinket. Forsinkelsen skyldes signalfejl. Vi beklager de gener, dette kan medføre. Mvh Arriva Tog.



Kilde: Arriva Tog, sms, **tirsdag 9. marts 2021** 12:44:51

Tog RA 5584 mellem Hurup Thy og Struer via Hvidbjerg, planlagt ankomst til Struer kl. 22:54, er i øjeblikket ca. 20 minutter forsinket. Forsinkelsen skyldes signalproblemer. Vi beklager de gener, dette kan medføre. Mvh Arriva Tog.



Kilde: Arriva Tog, sms, **tirsdag 9. marts 2021** 22:30:07

Tog 5589 mellem Struer og Thisted via Hurup Thy, planlagt ankomst til Thisted kl. 23:23, er i øjeblikket ca. 20 minutter forsinket. Forsinkelsen skyldes signalproblemer. Vi beklager de gener, dette kan medføre. Mvh Arriva Tog.



Kilde: Arriva Tog, sms, **tirsdag 9. marts 2021** 22:34:18

Tog 5969 mellem Holstebro og Struer via Hjerm, planlagt ankomst til Struer kl. 22:48, er i øjeblikket ca. 20 minutter forsinket. Forsinkelsen skyldes signalproblemer. Vi beklager de gener, dette kan medføre. Mvh Arriva Tog.



Kilde: Arriva Tog, sms, **tirsdag 9. marts 2021** 23:01:10

Tog RA 5589 mellem Struer og Thisted via Hurup Thy, afgang kl. 22:07, er aflyst. Der indsættes bus. Aflysningen skyldes signalproblemer. Vær opmærksom på, at bussen kan være forsinket i forhold til den normale køreplan. Vi beklager de gener, dette kan medføre. Mvh Arriva Tog.



Kilde: Arriva Tog, sms, **tirsdag 9. marts 2021** 23:12

Tog RA 5596 mellem Thisted og Struer via Hurup Thy, afgang kl. 23:28, er aflyst. Der indsættes bus. Aflysningen skyldes signalproblemer. Vær opmærksom på, at bussen kan være forsinket i forhold til den normale køreplan. Vi beklager de gener, dette kan medføre. Mvh Arriva Tog.



Kilde: Arriva Tog, sms, **tirsdag 9. marts 2021** 23:13:55

(BL)

On 10/3 2021

Tog RA 5002 mellem Ribe og Esbjerg via Bramming, afgang kl. 04:58, er aflyst. Der indsættes bus, som køres af De Blå Busser. Bussen kører fra Ribe kl. 05:15. Aflysningen skyldes personaleforhold. Vi beklager de gener, dette kan medføre. Mvh Arriva Tog.



Kilde: Arriva Tog, sms, **onsdag 10. marts 2021** 04:21:41

Tog RA 5413 mellem Bjerringbro og Viborg via Rødkærsgade, afgang kl. 07:11, kører den 10-03-2021 kun med et enkelt togsæt. Der indsættes en supplerende bus som køres af Papuga. Bussen kører direkte fra Bjerringbro til Viborg. Vi beklager de gener, dette kan medføre. Mvh Arriva Tog.



Kilde: Arriva Tog, sms, **onsdag 10. marts 2021** 06:11:10

Tog RA 5741 mellem Esbjerg og Tønder via Ribe, afgang kl. 12:56, er aflyst. Vi henviser til næste afgang. Aflysningen skyldes materielforhold. Vi beklager de gener, dette kan medføre. Mvh Arriva Tog.

Afgang

Kilde: Arriva Tog, sms, **onsdag 10. marts 2021** 13:11:56

Tog RA 5742 mellem Tønder og Esbjerg via Ribe, afgang kl. 14:27, er aflyst. Vi henviser til næste afgang. Aflysningen skyldes materielforhold. Vi beklager de gener, dette kan medføre. Mvh Arriva Tog.

Afgang

Kilde: Arriva Tog, sms, **onsdag 10. marts 2021** 13:15:27

Tog RA 5636 mellem Herning og Aarhus H via Silkeborg, afgang kl. 14:32, er aflyst. Vi henviser til næste afgang. Aflysningen skyldes signalproblemer. Vi beklager de gener, dette kan medføre. Mvh Arriva Tog.



Afgang

Kilde: Arriva Tog, sms, **onsdag 10. marts 2021** 14:56:09

Tog RA 5467 mellem Aarhus H og Viborg via Langå, planlagt ankomst til Viborg kl. 16:31, er i øjeblikket ca. 13 minutter forsinket. Forsinkelsen skyldes materielforhold. Vi beklager de gener, dette kan medføre. Mvh Arriva Tog.

Kilde: Arriva Tog, sms, **onsdag 10. marts 2021** 15:48:17

Tog RA 5467 mellem Langå og Viborg via Bjerringbro, afgang kl. 16:00, er aflyst. Vi henviser til næste afgang. Aflysningen skyldes materielforhold. Vi beklager de gener, dette kan medføre. Mvh Arriva Tog.

Afgang

Kilde: Arriva Tog, sms, **onsdag 10. marts 2021** 16:00:52

Tog RA 5468 mellem Viborg og Langå via Bjerringbro, afgang kl. 16:39, er aflyst. Vi henviser til næste afgang. Aflysningen skyldes materielforhold. Vi beklager de gener, dette kan medføre. Mvh Arriva Tog.

Afgang

Kilde: Arriva Tog, sms, **onsdag 10. marts 2021** 16:10:28

(BL)

To 11/3 2021

Tog RA 2813 mellem Odense og Svendborg via Ringe, afgang kl. 05:46, er aflyst. Vi henviser til næste afgang. Aflysningen skyldes personaleforhold. Vi beklager de gener, dette kan medføre. Mvh Arriva Tog.



Afgang

Kilde: Arriva Tog, sms, **torsdag 11. marts 2021** 05:59:19

Tog RA 2812 mellem Svendborg og Odense via Ringe, afgang kl. 06:33, er aflyst. Vi henviser til næste afgang. Aflysningen skyldes personaleforhold. Vi beklager de gener, dette kan medføre. Mvh Arriva Tog.



Afgang

Kilde: Arriva Tog, sms, **torsdag 11. marts 2021** 06:01:05

Tog RA 5413 mellem Bjerringbro og Viborg via Rødkærsbro, afg. kl. 07:11, kører den 11-03-2021 kun med et enkelt togsæt. Der indsættes en supplerende bus som køres af Papuga. Bussen kører direkte fra Bjerringbro til Viborg. Vi beklager de gener, dette kan medføre. Mvh Arriva Tog



Kilde: Arriva Tog, sms, **torsdag 11. marts 2021** 06:11:08

Tog RA 5942 mellem Struer og Vejle via Herning, planlagt ankomst til Vejle kl. 12:55, er i øjeblikket ca. 10 minutter forsinket. Forsinkelsen skyldes fejl på sporet. Vi beklager de gener, dette kan medføre. Mvh Arriva Tog.



Kilde: Arriva Tog, sms, **torsdag 11. marts 2021** 11:15:07

Tog RA 5529 mellem Struer og Thisted via Hurup Thy, afgang kl. 12:07, er aflyst. Vi henviser til næste afgang. Aflysningen skyldes signalproblemer. Vi beklager de gener, dette kan medføre. Mvh Arriva Tog.





Afgang

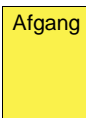

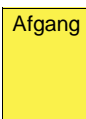
Kilde: Arriva Tog, sms, **torsdag 11. marts 2021** 12:20:21

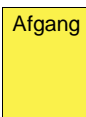
Tog RA 5536 mellem Thisted og Struer via Hurup Thy, afgang kl. 13:30, er aflyst. Vi henviser til næste afgang. Aflysningen skyldes signalproblemer. Vi beklager de gener, dette kan medføre. Mvh Arriva Tog. Kilde: Arriva Tog, sms, **torsdag 11. marts 2021** 12:21:54  

Tog RA 95441 mellem Viborg og Struer via Skive, afgang kl. 12:04, er aflyst. Vi henviser til næste afgang. Aflysningen skyldes signalproblemer. Vi beklager de gener, dette kan medføre. Mvh Arriva Tog. Kilde: Arriva Tog, sms, **torsdag 11. marts 2021** 12:23:56  

Tog RA 95448 mellem Struer og Viborg via Skanderborg, afgang kl. 12:17, er aflyst. Vi henviser til næste afgang. Aflysningen skyldes signalproblemer. Vi beklager de gener, dette kan medføre. Mvh Arriva Tog. Kilde: Arriva Tog, sms, **torsdag 11. marts 2021** 12:26:59  

Tog RA 5619 mellem Holstebro og Struer via Hjerm, afgang kl. 11:49, er aflyst. Der indsættes bus. Aflysningen skyldes signalproblemer. Vær opmærksom på, at bussen kan være forsinket i forhold til den normale køreplan. Vi beklager de gener, dette kan medføre. Mvh Arriva Tog. Kilde: Arriva Tog, sms, **torsdag 11. marts 2021** 12:41:14  

Tog 5623 mellem Holstebro og Struer via Hjerm, afgang kl. 12:49, er aflyst. Der indsættes bus, som køres af Venø Bussen. Bussen kører fra Holstebro kl. 12:58. Aflysningen skyldes signalproblemer. Vi beklager de gener, dette kan medføre. Mvh Arriva Tog. Kilde: Arriva Tog, sms, **torsdag 11. marts 2021** 12:54:10  

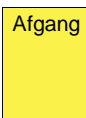
Tog RA 5952 mellem Struer og Vejle via Herning, afgang kl. 13:03, er aflyst. Vi henviser til næste afgang, der køres af DSB, vær opmærksom på pladsbillet krav. Aflysningen skyldes afledte virkninger af signalproblemer. Vi beklager de gener, dette kan medføre. Mvh Arriva Tog. Kilde: Arriva Tog, sms, **torsdag 11. marts 2021** 13:11:20  

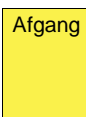
Tog RA 5357 mellem Aarhus H og Silkeborg via Skanderborg, afgang kl. 14:19, er aflyst. Vi henviser til næste afgang. Aflysningen skyldes afledte virkninger af signalproblemer. Vi beklager de gener, dette kan medføre. Mvh Arriva Tog. Kilde: Arriva Tog, sms, **torsdag 11. marts 2021** 13:13:10  

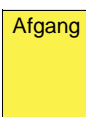
Tog RX 5628 mellem Silkeborg og Aarhus H via Skanderborg, afgang kl. 13:07, er aflyst. Vi henviser til næste afgang. Aflysningen skyldes afledte virkninger af signalproblemer. Vi beklager de gener, dette kan medføre. Mvh Arriva Tog. Kilde: Arriva Tog, sms, **torsdag 11. marts 2021** 13:16:19  

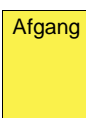
Rettelse til tidligere information. Tog RA 5952 mellem Struer og Herning via Holstebro med afgang kl. 13:03 er aflyst. Vi henviser til næste afgang. Aflysningen skyldes afledte virkninger af signalproblemer. Vi beklager den tidligere udmelding. Mvh Arriva Tog. Kilde: Arriva Tog, sms, **torsdag 11. marts 2021** 13:33:07  

Tog 5454 mellem Struer og Aarhus H via Viborg, planlagt ankomst til Aarhus H kl. 15:19, er i øjeblikket ca. 18 minutter forsinket. Forsinkelsen skyldes signalproblemer. Vi beklager de gener, dette kan medføre. Mvh Arriva Tog. Kilde: Arriva Tog, sms, **torsdag 11. marts 2021** 13:44:23 

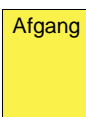
Tog RA 5535 mellem Snedsted og Thisted via Sjørring, afgang kl. 14:09, er aflyst. Vi henviser til næste afgang. Aflysningen skyldes afledte virkninger af fejl på sporet. Vi beklager de gener, dette kan medføre. Mvh Arriva Tog. Kilde: Arriva Tog, sms, **torsdag 11. marts 2021** 13:52:04  

Tog RA 5542 mellem Thisted og Snedsted via Sjørring, afgang kl. 14:30, er aflyst. Vi henviser til næste afgang. Aflysningen skyldes signalproblemer. Vi beklager de gener, dette kan medføre. Mvh Arriva Tog.

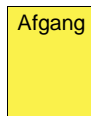

Kilde: Arriva Tog, sms, **torsdag 11. marts 2021 14:01:12**

Rettelse: Tog RA 5542 mellem Thisted og Snedsted, afgang kl. 14:30, er aflyst. Der indsættes bus, som køres af Snedsted Turistfart. Bussen fortsætter med afsætning til Struer. Vær opmærksom på, at bussen kan være forsinket i forhold til den normale køreplan. Vi beklager den tidligere udmelding. Mvh Arriva Tog

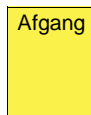

Kilde: Arriva Tog, sms, **torsdag 11. marts 2021 14:11:58**

(BL)

Fr 12/3 2021

Tog RA 5501 mellem Struer og Thisted via Hurup Thy, afgang kl. 04:21, er aflyst. Der indsættes bus, som køres af Venø Bussen. Aflysningen skyldes personaleforhold. Vær opmærksom på, at bussen kan være forsinket i forhold til den normale køreplan. Vi beklager de gener, dette kan medføre. Mvh. Arriva Tog.



Kilde: Arriva Tog, sms, **fredag 12. marts 2021 03:21:49**

Tog RA 5502 mellem Thisted og Struer via Hurup Thy, afgang kl. 05:42, er aflyst. Der indsættes bus, som køres af Venø Bussen. Aflysningen skyldes personaleforhold. Vær opmærksom på, at bussen kan være forsinket i forhold til den normale køreplan. Vi beklager de gener, dette kan medføre. Mvh. Arriva Tog.



Kilde: Arriva Tog, sms, **fredag 12. marts 2021 04:41:11**

Tog RA 5413 mellem Bjerringbro og Viborg via Rødkærsbro, afg. kl. 07:11, kører den 12-03-2021 kun med et enkelt togsæt. Der indsættes en supplerende bus som køres af Papuga. Bussen kører direkte fra Bjerringbro til Viborg. Vi beklager de gener, dette kan medføre. Mvh Arriva Tog



Kilde: Arriva Tog, sms, **fredag 12. marts 2021 06:11:15**

Tog 5425 mellem Ulstrup og Viborg via Bjerringbro, planlagt ankomst til Viborg kl. 09:31, er i øjeblikket ca. 15 minutter forsinket. Forsinkelsen skyldes signalproblemer. Vi beklager de gener, dette kan medføre. Mvh

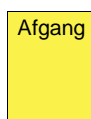

Kilde: Arriva Tog, sms, **fredag 12. marts 2021 09:02:25**

Tog RA 2625 mellem Odense og Ringe via Højby Fyn, afgang kl. 09:00, er aflyst. Vi henviser til næste afgang. Aflysningen skyldes at sporet er spærret af politiet. Vi beklager de gener, dette kan medføre. Mvh Arriva Tog.

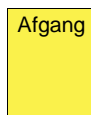

Kilde: Arriva Tog, sms, **fredag 12. marts 2021 09:16:12**

Tog RA 4624 mellem Ringe og Odense via Højby Fyn, afgang kl. 09:30, er aflyst. Vi henviser til næste afgang. Aflysningen skyldes at sporet er spærret af politiet. Vi beklager de gener, dette kan medføre. Mvh Arriva Tog.

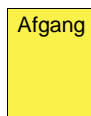

Kilde: Arriva Tog, sms, **fredag 12. marts 2021 09:17:33**

Tog 5624 mellem Hjerm og Herning via Holstebro, planlagt ankomst til Herning kl. 11:30, er i øjeblikket ca. 12 minutter forsinket. Forsinkelsen skyldes signalproblemer. Vi beklager de gener, dette kan medføre. Mvh Arriva Tog.



Kilde: Arriva Tog, sms, **fredag 12. marts 2021 10:59:36**

Tog 5627 mellem Holstebro og Struer via Hjerm, planlagt ankomst til Alken kl. 13:49, er i øjeblikket ca. 15 minutter forsinket. Forsinkelsen skyldes materielforhold. Vi beklager de gener, dette kan medføre. Mvh Arriva Tog.



Kilde: Arriva Tog, sms, **fredag 12. marts 2021 14:08:21**

Ak (Alken) ligger mellem **Sd** og **Ry** (Ry)!

(BL)

Tog RX 5636 mellem Holstebro og Aarhus H via Herning, afgang kl. 13:50, er aflyst. Vi henviser til næste afgang. Aflysningen skyldes materielforhold. Vi beklager de gener, dette kan medføre. Mvh Arriva Tog.

Kilde: Arriva Tog, sms, **fredag 12. marts 2021 14:09:00**

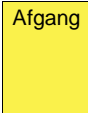

Tog RA 5756 mellem Tønder og Esbjerg via Ribe, afgang kl. 19:27, er aflyst. Der indsættes taxa fra Taxa Holm Henning Gordon Holm og Esbjerg Taxa. Taxaerne vil komme hurtigst mulig. Aflysningen skyldes materielforhold. Vi beklager de gener, dette kan medføre. Mvh Arriva Tog.

Kilde: Arriva Tog, sms, **fredag 12. marts 2021 20:20:48**

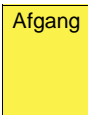

Tog RA 5191 mellem Esbjerg og Varde via Guldager, afgang kl. 21:30, er aflyst. Der indsættes taxa fra Vrøgum Taxa, kl. 21:30. Aflysningen skyldes materielforhold. Vi beklager de gener, dette kan medføre. Mvh Arriva Tog.

Kilde: Arriva Tog, sms, **fredag 12. marts 2021 20:39:12**

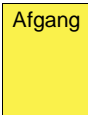

Tog RA 160169 mellem Varde og Nørre Nebel, afgang kl. 21:52, er aflyst. Der indsættes taxa fra Vrøgum Taxa. Aflysningen skyldes materielforhold. Vi beklager de gener, dette kan medføre. Mvh Arriva Tog.

Kilde: Arriva Tog, sms, **fredag 12. marts 2021 20:42:45**



Tog RA 160170 mellem Nørre Nebel og Varde, afgang kl. 22:42, er aflyst. Der indsættes taxa fra Vrøgum Taxa. Aflysningen skyldes materielforhold. Vi beklager de gener, dette kan medføre. Mvh Arriva Tog.

Kilde: Arriva Tog, sms, **fredag 12. marts 2021 20:46:17**

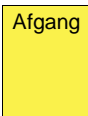

Tog RA 5385 mellem Aarhus H og Herning via Skanderborg, afgang kl. 21:18, er aflyst. Vi henviser til næste afgang. Aflysningen skyldes personaleforhold. Vi beklager de gener, dette kan medføre. Mvh Arriva Tog.

Kilde: Arriva Tog, sms, **fredag 12. marts 2021 20:55:22**

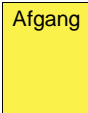

Tog RA 5382 mellem Herning og Aarhus H via Skanderborg, afgang kl. 23:25, er aflyst. Der indsættes bus, som køres af Brøchners Biler. Aflysningen skyldes personaleforhold. Vær opmærksom på, at bussen kan være forsinket i forhold til den normale køreplan. Vi beklager de gener, dette kan med medføre. Mvh. Arriva Tog.

Kilde: Arriva Tog, sms, **fredag 12. marts 2021 21:05:30**



I uge 10 i året 2021 blev 71 AT-tog aflyst.

(BL)

TRÆKKRAFT

Ma 8/3 2021

Ny rangermaskine i Vj

Ved lunden Ø for pakhuset holder den nye (ikke aldersmæssigt, men  stationeringsmæssigt) DBCSC MK 616 sammen med en tankvogn.

98 86 0100816-2 DK- DBCSC

MK 616

Set fra spor 3 er den ikke fejlbealet.

Fire MR-tog ved remisen i mdt Fa

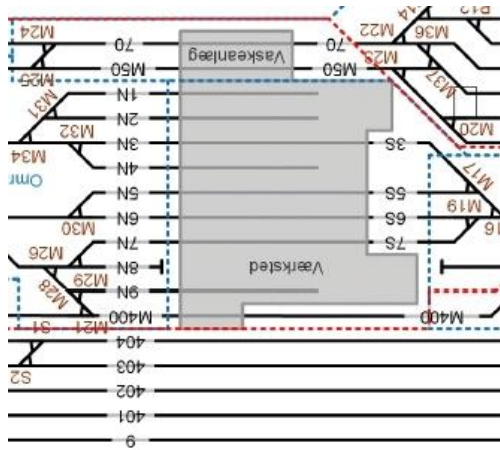

Mdt Fa spor 1N-9N.

Da der i eftermiddagssolskinnet køres i spor 9 forbi remisen, kommer der et nostalgisk syn frem, der foreviges i rette øjeblik på $\frac{1}{1000}$ sekund:

Fire MR-togsæt parkeret i sporene 4N-7N. Ses der bort fra, at vognsiderne er fejlmaledet og ikke helt hvide, ligner det ordinær drift for efterhånden en del år siden.

De andre N-spor var tomme.

Fa, Omladning

Fa spor 34-31

Spor 33 P Z
OMLANDNING

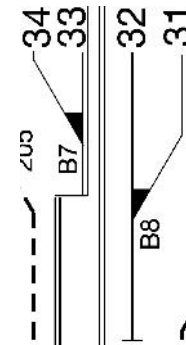
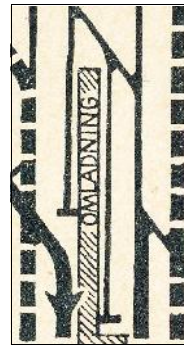

5 røde og 5 gule i Fa

Begyndes der med de høje spornumre, holder der i:

Spor 36 DBCSC Køf 276 (r). Der er kun plads til en Køf foran DV **361!**

Spor 33 DBCSC 185 ? (r), 185 332-1 (r), 185 331-3 (r), 185 324-8 (r)

Spor 32 **gule** DBCSC MK 609 + 620, **gul** MK 615, 31 237 8 800-0 Hbikk

Spor 1 **gule** DBCSC MK ? + ?, der kl. 15.19 trykker to gsv. op fra **Gfa**

(BL)

- GODSVOGNE**
- PERSONVOGNE**
- TOGSÆT**
- S-TOG**
- METRO**

Fr 12/3 2021

Sikringsanlæg for AL på Ar

Sidste år blev der iagttaget nye førere til AL sporvogne få fremvist sikringsanlægget i et betjeningspanel ved vestenden af L-perronen mellem spor 0 og spor 1. I dag står der igen omkring fem-seks assistenter, der får forevist sikringsanlægget. Deres udsendte medarbejder spørger underviseren, om der må kigges med.

- Ja.

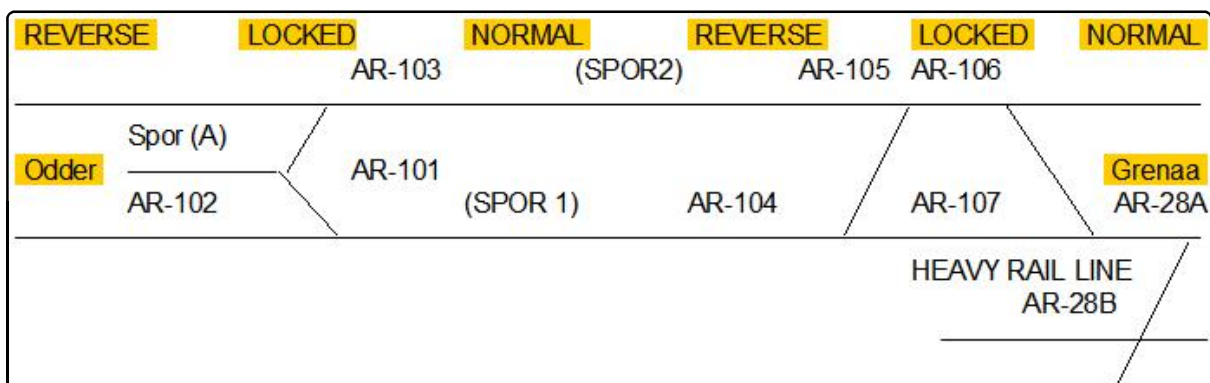

14 knapper ser ud som trykknapper, 9 har en hvid ring \bigcirc i sig, og der er 7 $\bullet\bullet\bullet\bullet\bullet\bullet\bullet$ lysdioder. Sporskifterne hedder Point, eksempelvis \bullet **Point 106**, hvor den blå farve må fortælle noget om

sporskiftets stilling. Hvert spor har en betegnelse med enten bogstavet [N] eller [R]. Der burde stå »(SPOR 2)«.

(BL)

FÆRGER

Fr 12/3 2021

OPLEV MOLSLINJEN

(fortsat fra **FASTE ANLÆG**)

Dén opfordring – anført på <https://www.molslinjen.dk/> – bliver efterfølgende fulgt, da dagens ekspedition går til den nye containerhavn på **Ahv** (Århus Havnestation) i håb om at se et containertog med en MZ. Den nedlagte **Cth** (Containerhavnen) lå i km 1,8 fra **Ar**, og sporskiftet lå lige foran I-signalet i km 1,8 til **Øs** (Østbanetorvet) i km 2,0.

Havnebanen ud til den nye containerhavn omkranser hele havnen. Cykelturen begynder, hvor vejen med navnet **Mindet** skifter til navn til **Sydhavnsgade**, og der er faktisk hele 4 km ud til **Molslinjens** færgebygning. Fra hvor det lige stykke af **Østhavnsvej** begynder, ses ude på **Ar Bugt** af **Molslinjens** katamaraner kommer susende med kurs mod havnen. Når der ingen containertog er at se, må der kunne laves et par billeder af færgen, så der trædes til i pedalerne for at nå til enden af **Østhavnsvej**. »Henne for enden« er ikke bare lige »henne for enden«, for det lige stykke af **Østhavnsvej** er faktisk 2 – skriver to – kilometer langt, så der må standses undervejs for at nå at få et billede kl. 9.29. Det er jo en katamaran! Et flot billede af **KatExpress 1** kan ses på

<https://www.visitaarhus.dk/aarhus/planlaeg/molslinjen-odden-aarhus-gdk603761>

Molslinjens færgehavn

Tidligere lå **Molslinjens** færgebygning i **Hveensgade**, men nu svajer den anduvende færge »lige for enden« af **Østhavnsvej**. Færgeoverfartens »udgangsstation« må altså være flyttet længere ud i havnen, hvilket må give en kortere overfartstid. Der ligger en ny »stationsbygning«, en færgeterminal, for enden af **Østhavnsvej**. Hverken Kraks Kort eller Luftfoto er ajourført. Tilgangsvejen er kun markeret med signaturen ■■■■■■ (betyder under anlæg).

På <http://map.krak.dk/>, Hybrid etc. °, Luftfoto 2018, ses færgeterminalen under anlæggelse. Et hegn spærres **Østhavnsvej** i vejsvinget lige efter **Aarhus Vandflyveplads**. Sporet ender ved **Østhavnsvej** 43, der ses øverst i luftfotoet.

Derfor bringes der et efterfølgende, ajourført havnekort, der viser de tre færgelejer.

Kl. 9.34 – altså kun fem minutter efter at være i rum sø – sættes agterstævnen mod færgeklappen. Der er **Express 3**, hjemhavn **Ahv**. Det er ved kaj 609, bassin 13 i **Ahv**.

Ved kaj 612 ligger Molslinjen **Express 4**.

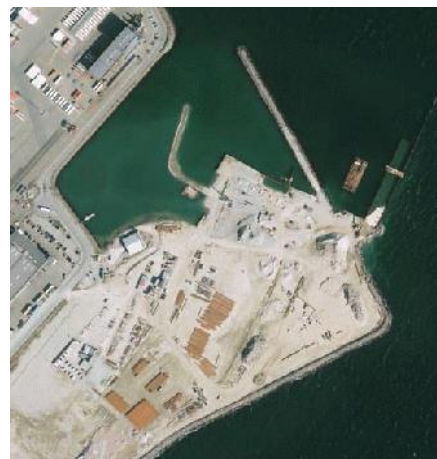

Havnekort over færgeterminal i AARHUS HAVN

Det komplette havnekort kan downloades fra <https://www.portofaarhus.dk/om-aarhus-havn/havnekort/>. Kortet, der vises, er et uskarpt søkort i jpg-format. Nede under kortet er der et **sort** felt, hvor der ved et klik på **Download kort som pdf** kan downloades et søkort, der kan forstørres.

– *Interesseret i at fotografere skibe i containerhavnen? Næsten umuligt!* Der er hegn med skilte med det danske navn **SECURITY** ved alle indgangsveje. Dog ligger der et skib i Bassin 9 ved kaj 301 eller kaj 304, kan der laves nogenlunde billeder fra **Østhavnsvej**.

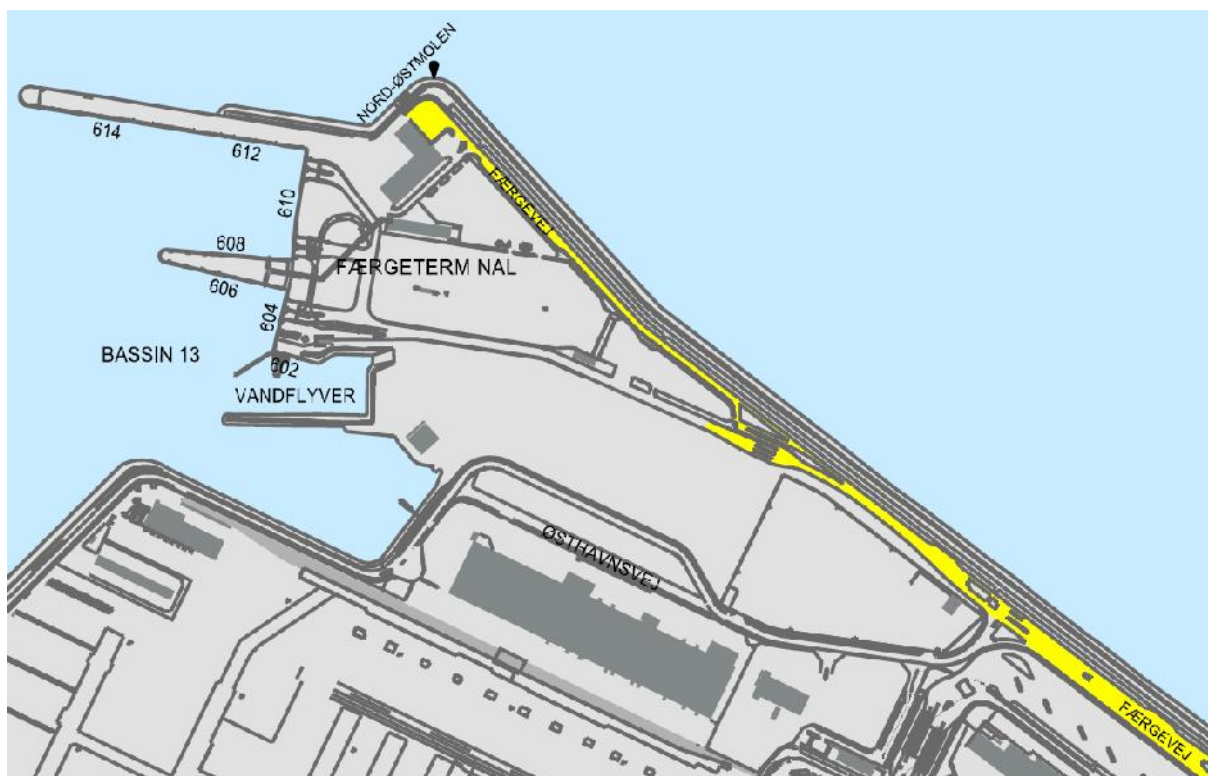

Udsnit af havnekort over Aarhus Havn. Februar 2021.

Den grå linje ==, der ender ved den lange bygning på adressen Østhavnsvej 43, er signaturen for havnesporet.
(BL)

**VETERANMATERIEL OSV.
SPECIALKØRETØJER
SKROTBUNKEN**

FASTE ANLÆG

Sø 13/12 2020

»Signalgivning i ORF«

SR
Sikkerhedsreglement

I **Sikkerhedsreglement af 1975** køres der efter ydre signaler, men i **Operationelle Regler for fjernbanen** køres der efter Driver Machine Interface (førerrumssignal).

I det efterfølgende angives et par eksempler på forskellen mellem de to signalsystemer. Derefter følger i et par kolonner med de procedurer, Ikf skal udføre for at kunne flytte en trækraft.

ORF
Operationelle Regler for fjernbanen

Togekspeditionssteder

Togekspeditionssted	Fællesbetegnelse for stationer og holdsteder.
Station	Togekspeditionssted med hovedsignaler og centralsikring. En station kan deltage i den sikkerhedsmæssige afvikling af toggangen som togfølgestation, eller den kan være lukket eller ubetjent.
Fri bane	Den del af banestrækningen, der ligger uden for stationsgrænsen.
Holdested	Fællesbetegnelse for et togekspeditionssted – sidespor eller trinbræt – på den fri bane. Deltager ikke i den sikkerhedsmæssige afvikling af toggangen. Et trinbræt kan ligge helt eller delvist på en station.

Kilde: Sikkerhedsreglement, Afsnit 10, Definitioner

Stationsgrænsen og rangergrænsen

Grænsen mellem den fri bane og en station benævnes stationsgrænsen. Den er kendetegnet ved det I- eller VI-signal, der dækker stationen. Mærke "Rangergrænsen" mærke 17.10. Rangertræk i gennemgående spor på stationer og hovedspor på den fri bane skal standse senest foran mærket, medmindre der er givet tilladelse til at passere mærket.

Kilde: Sikkerhedsreglement § 2, stk. 1.3 & § 17, stk. 10

Togekspeditionssteder

OR.DEF.87		Permanent rangerområde
OR.DEF.88	<u>DEFINITION</u>	Et permanent rangerområde er ikke teknisk sikret af signalsystemet og afgrænses af et ETCS stopmærke ved udkørslen. Der placeres ikke ETCS stopmærker inde i området.
OR.DEF.160		Midlertidigt rangerområde
OR.DEF.161	<u>DEFINITION</u>	Et midlertidigt rangerområde etableres i et teknisk sikret område for at tillade rangerbevægelser. Et midlertidigt rangerområde afgrænses af to eller flere modsatrettede ETCS stopmærker. Tidsrummet, hvor det midlertidige rangerområde kan være etableret, aftales mellem trafiklederen og rangerområdelederen inden etableringen.
OR.DEF.591		Teknisk sikret område
OR.DEF.592	<u>DEFINITION</u>	Et teknisk sikret område overvåges og styres af signalsystemet.

Kilde: Operationelle Regler for fjernbanen ORF-20-4, gyldig 13.12.2021

Et ikke teknisk sikret område kan bestå af et permanent eller et midlertidigt rangerområde.

Begreberne »**togekspeditionssted, station, trinbræt, stationsgrænse fri bane, holdested**« står **IKKE** i ORF-20-4, gyldig fra **søndag 13. december 2021**. Der findes kun begrebet »stationsbestyrer«, der i ORF hedder »trafikleder«. Her følger et par eksemplarer på tre søgninger efter begreber fra **SR 1975**:

OR.DEF.287		Depot
OR.DEF.288	<u>DEFINITION</u>	Et depot er et område, der ikke er teknisk sikret af signalsystemet, der bruges til parkering og/eller vedligehold af rullende materiel. Et depot er et permanent rangerområde.
OR.DEF.888		Stationsbestyrer
OR.DEF.889	<u>DEFINITION</u>	Stationsbestyrer er betegnelsen for den rolle i level 0 eller level ATC, der svarer til trafikleder i disse Operationelle Regler.
OR.DEF.892		Hovedsignal
OR.DEF.893	<u>DEFINITION</u>	Hovedsignal er fællesbetegnelsen for signaler opstillet langs sporet i level 0 eller level ATC, der kan vise "Stop".

Begrebet »stationsbestyrer og hovedsignal« findes **IKKE** i ORF på 262 sider.

Den daglige drift

Her følger en oversigt over de fleste tegn, der kan forekomme ved kørsel på ETCS-strækninger.

Rækkefølgen af de første symboler viser, hvad DMI-skærmen i et førerrum vil vise, hvis der skal køres fra et ikke teknisk sikret område; det være sig fra et depot eller et sidespor. Ordet »sidespor« findes heller **IKKE** i ORF, så det må være et »ikke teknisk sikret område«



11 forskellige mode kan vises i DMI



I hver kolonne læses der oppefra og nedad. De første fem symboler vises fra opstart i et permanent rangerområde, dernæst i et opstartsområde og til sidst holdes der i et teknisk sikret område.

SB-mode

Standby mode



- Ventemode
- Opstart af tog udføres i SB-mode
- Sikret mod uønsket bevægelse
- Toget må ikke forsøges flyttet

- Maks. 40 km/t.
- Hastighedsnedsættelser overvåges
- Tilladt distance overvåges
- Tilbydes af systemet

Level 2



Anvende Operationelle Regler for level 2

FS-mode

Full Supervision mode



- Fuldt overvåget køremode
- Hastighedsnedsættelser overvåges
- Tilladt distance overvåges
- Tilbydes af systemet

DMI-Dataradiokommunikation



SH-mode

Shunting mode



- Maks. 25 km/t.
- Kørsel i begge retninger
- Kan tilbydes af systemet
- Kan anmodes af lkf
- Ikke overvåget kørsel

SR-mode

Staff Responsible mode



- Tilbydes af systemet ved uregelmæssigheder
- Kørsel på sigt
- Maks. 40 km/t.
- Kun kørsel frem
- Vælges af lkf ved "Passer endepunkt"
- Kun efter skriftlig ordre

OS-mode

On Sigt mode



- Overvåget køremode
- Kørsel på sigt

TR-mode

Trip mode



- Nødbremssning til stilstand
- Udløses af fejl
- Utilsigtet passage af endepunkt
- Nødstop fra trafikleder
- Kørtilladelse fjernes
- Meldes automatisk til signalsystemet

SF-mode

System Failure mode



- Sikkerhedskritisk fejl
- Forhindrer kørsel med ETCS
- Nødbremssning aktiveres

PT-mode

Post Trip mode



- Nødbremssning til stilstand
- Udløses af fejl
- Utilsigtet passage af endepunkt
- Nødstop fra trafikleder
- Kørtilladelse fjernes
- Meldes automatisk til signalsystemet

Fejl i dataradiokommunikation



SN-mode

STM National mode



- Muliggør ATC-kørsel med ETCS
- Udrustede tog

UN-mode

Unfitted mode



- Anvendes på strækninger uden togkontrol
- Overvåger højst 120 km/t.

NL-mode

Non Leading mode



- mekanisk, men ikke elektrisk, tilkoblet forreste trækraftenhed



Alle **gule** symboler på DMI'en må der kvitteres for **UNDTA-GEN SR-mode** .

Denne bestemmelse pointeres der tydeligt for i NJJ's togsæt med følgende opslag på en væg i alle førerrum



(BL)

Sø 28/2 2021

Besigtigelse af nyt ETCS-sikringsanlæg i Hø

 I forbindelse med nedlægningen af **kmp Str** blev der **fredag 12. februar 2021** til **mandag 15. februar 2021** etableret ETCS-drift fra vejbro nummer 2 S for **Hm** mellem **Ho** og **Hm** gennem **Str** og til vestenden af **Vp**. 

14 dage senere, i dagene **fredag 26. februar 2021** til **mandag 1. marts 2021**, omdannes strækningen fra **Vp** til vestenden af **Hø** fra at være fjernstyret af **FC Vg** til en ETCS-strækning styret af **TKC VEST**.

 14 dage senere gælder det ibrugtagning af ETCS fra østenden af **Hø** til vestenden af **Vg** og 28 dage senere fra østenden af **Vg** til km 2,0 før **Lg**. Til den tid har hele **Langåbanen** ETCS undtagen 1,0 km hen til km 1,0, stationsgrænsen til **Lg**. 

Derfor kunne det være interessant at se de nye ETCS mærker i **Hø**, og om arbejdet er færdigt til ibrugtagningen i morgen **mandag 1. marts 2021**. Denne **søndag** middag kan vejret ikke være bedre: , dog med hastigt drivende, hvide skyer. Der køres med et togbus fra **Str** til **Sm**, hvor der i **Hø** haves en time til at inspicere de annullerede, gamle dagslyssignaler, og om arbejdet med at montere de nye ETCS stopmærker er blevet gjort færdigt, før rejsen fortsætter med den næste togbus til **Sm**.

Først vises den aktuelle signalgivning, dernæst beskrives hvad der blev set.

Strækning 32 Hø i kørselsretning Sm-Hø-Sk

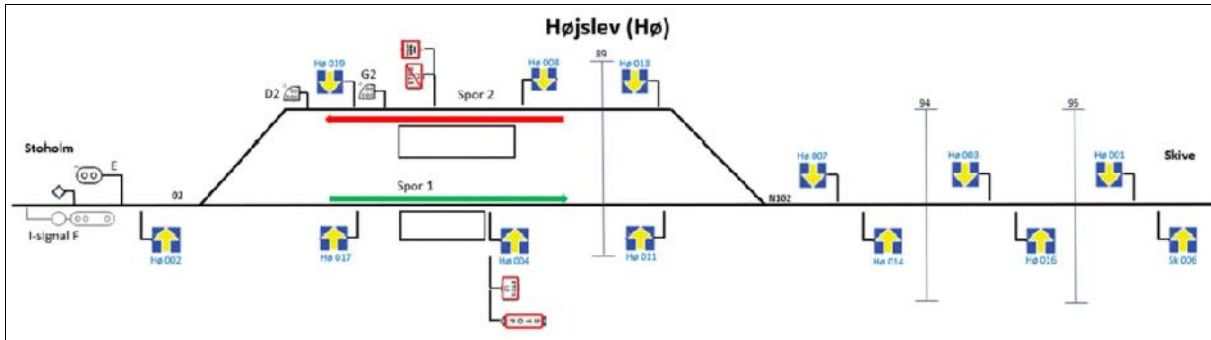

arriva Sikkerhedsmæssig driftsinformation 09/2021 Gyldig mandag 1. marts 2021 til søndag 14. marts 2021

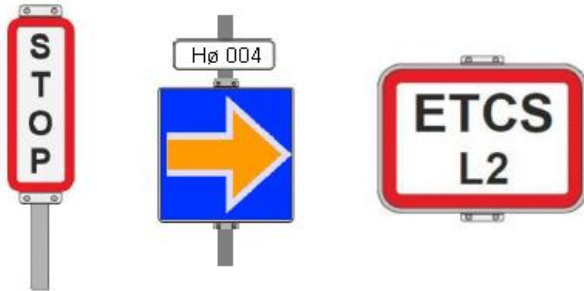

Det er ikke tilladt at køre forbi mærket: Strækning med ETCS begynder, før toget er i Level 2, og kørtilladelse er modtaget i DMI-skærmen. Mærket "Strækning med ETCS begynder" er placeret i km 64,8.

arriva Sikkerhedsmæssig driftsinformation 09/2021 Gyldig mandag 1. marts 2021 til søndag 14. marts 2021

Vedrørende gamle mærker og signaler fra SR 75

Følgende mærker bibeholdes midlertidigt grundet bl.a. manglende indikation af perronernes placering i DMI'en. Mærkernes betydninger er de samme som tidligere jf. SR 75.

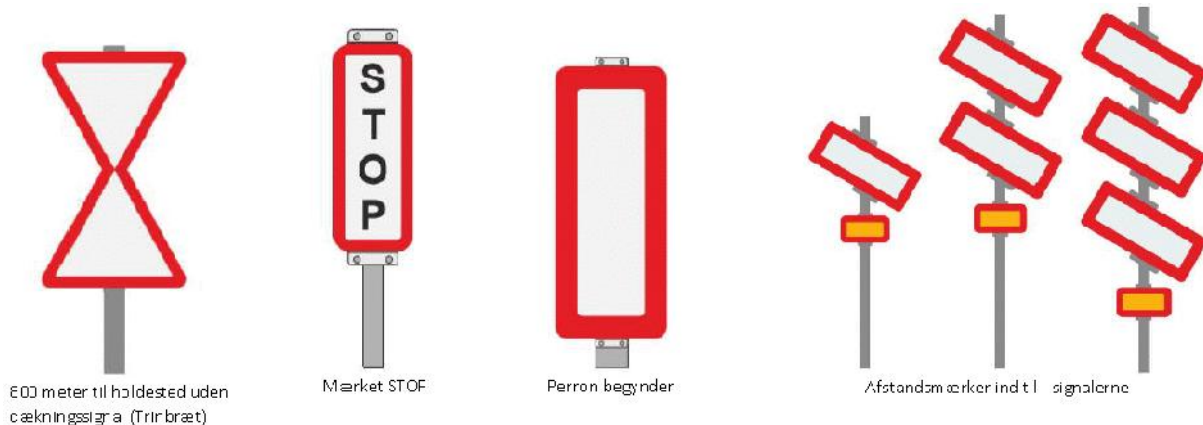

arriva Sikkerhedsmæssig driftsinformation 09/2021 Gyldig mandag 1. marts 2021 til søndag 14. marts 2021

Strækningsoversigt ETCS

Strækningsoversigt ETCS 32. Hø-Str – Hø-Sk

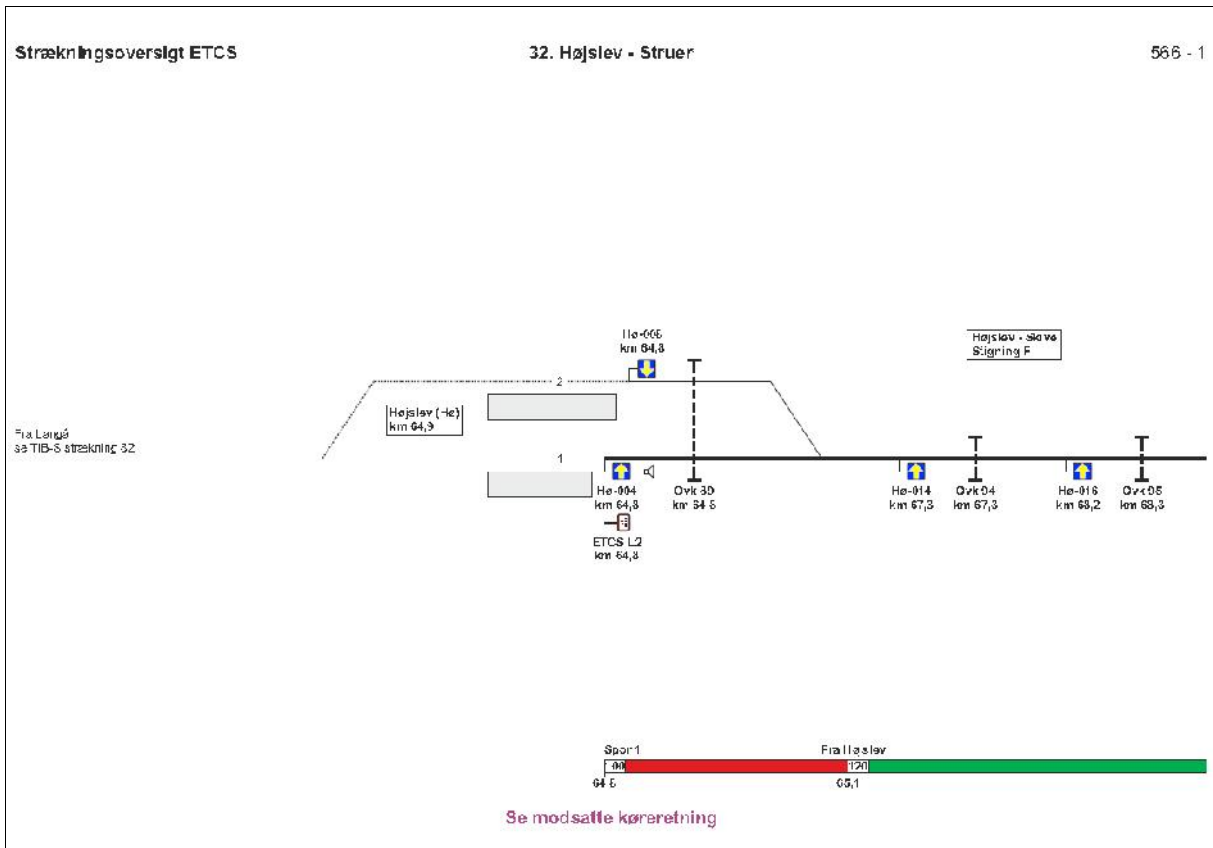

Strækningsoversigt ETCS 32. Str-Hø – Sk-Hø

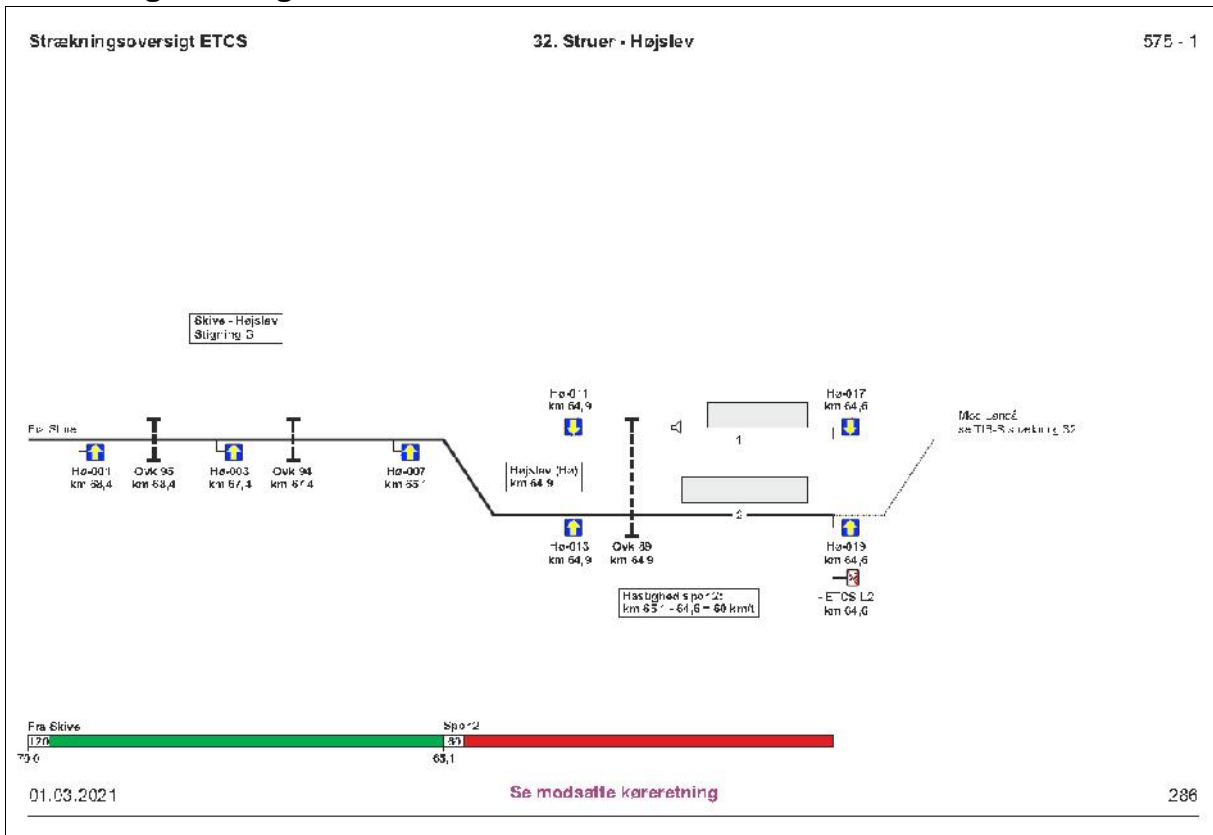

Kilde: Strækningsoversigt_ETCS_2021-03-01.pdf

Rettelsesblade 1844-1852 til TIB-S

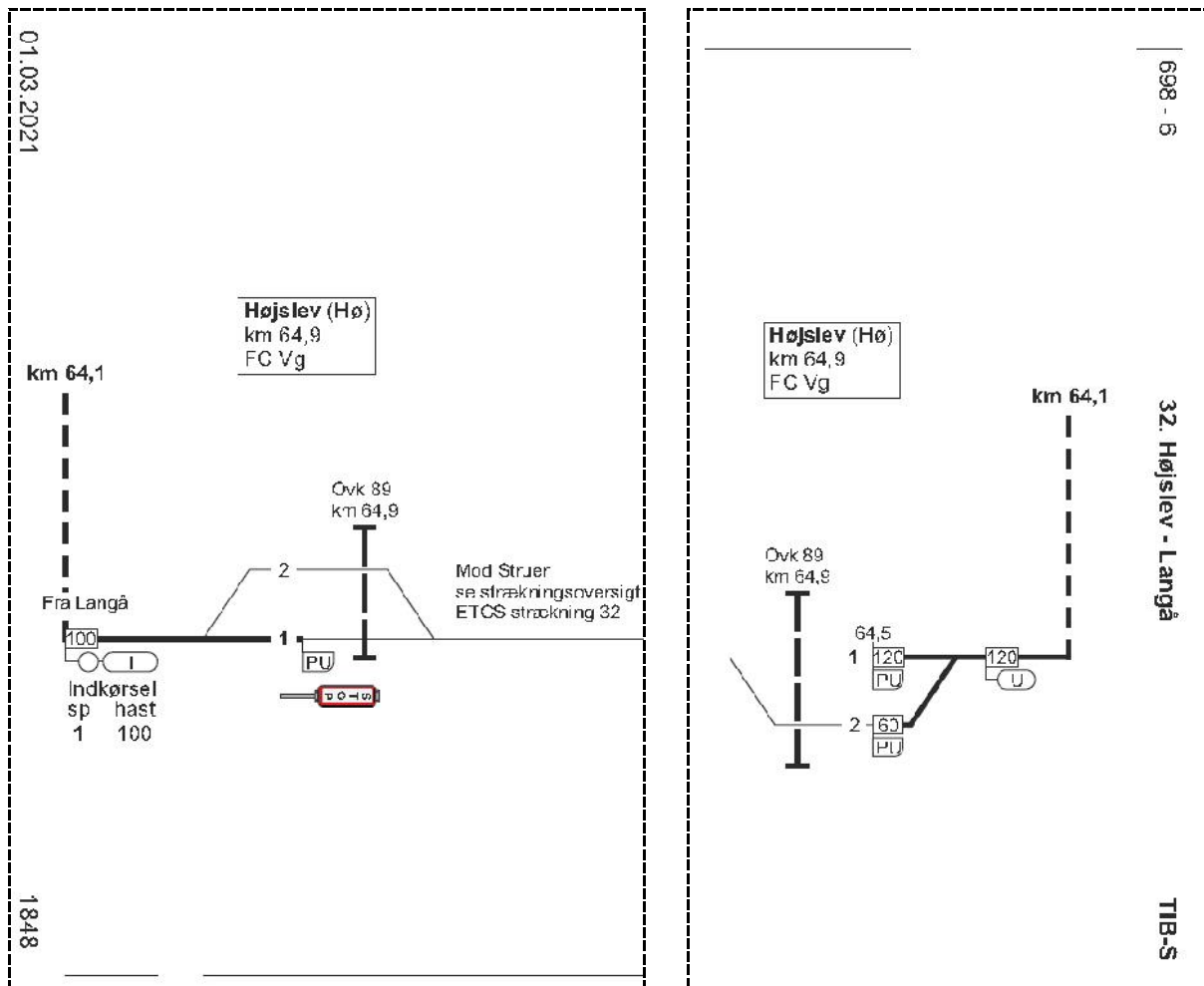

Kilde: TIB-S, rettelsesblade 1844-1852, mandag 1. marts 2021

Besigtigelse af Hø i km 64,9



Ankomst klokken 12.25 med togbus nede på **Viborgvej**. Ovk 89 i km 64,9, **Søbyvej**, er spærret af med hvide plastsektioner. Der er monteret fire nye motordrev til bommene, og de fire nye bomme rager lodret op.

Næste mål er at se det slukkede I-signal i vestenden af stationen, der gælder for tog fra **Sk**. Det står der stadig og er slukket.

Indgangssporskiftet i vestenden af stationen har fået to nye, grå motordrev – begge med betegnelse **N102**.

Vejen spærret ved jernbanen
26/2 kl 20 -
1/3 kl 05

Skilte ved Havne Allé.

Højslev

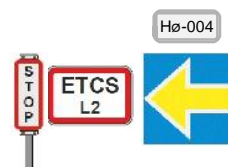

89

Kig fra perron 1 i **Hø** i venstrekurven i retning mod **Sk**.



Kig i højrekurven i **Hø** i retning mod **Sm**.

I spor 2 skal lbf fra i morgen, **mandag 1. marts 2021**, på førerrummets DMI vælge **Level 5**, og når balisen passeres i stationens udkørselsende mod **Sm** passeres, vil skærmen vise **- -** og **ATC**.

Hø-Sm

Så er der gået næsten en time, men der er tid til at spise rugbrødet i madpakken, før der gås ned til **Viborgvej** for at køre med togbussen til **Sm** og rejse videre med tog til **Ar**.

(BL)

Ma 8/3 2021

Billetautomat gøres klar til brug i Gp

Ved en forbikørsel med tog RA 5619 (Ar-Str) kl. 11.16½ ses, at **orangeklædt** tekniker ligger på knæ foran den åbne billetautomat. Den skal være funktionsduelig til genåbningen af **Gp mandag 15. marts 2021**.

Spor 40 delvist spærret i Vj

I spor 40 står der lige før vejbroen med **Toldbodvej** mellem sporskifte 41 og 25a SR-signal 16.1.2.

»Stop«



Gamle betonsveller i banegrøften Vj-Muk-Bet

Fra **ultimo november 2020** har der fra midt på aftenen til 5-tiden næste morgen været en sporspærring ad højre spor grundet en svelleudveksling. Fra omkring **lørdag 12. december 2020** er der sporspærring kl. 0.00-24.00.

I **La 23. Fa-Ar** står der: La **80** i km 20,2-24,5. Årsag: Arbejde i nabospor.

I **La 23. Ar-Fa** står der: Kørsel venstre spor. 0.00.24.00. Årsag: Svelleudveksling.

Det fortæller, hvor der blev arbejdet med svelleudveksling.

Svelleudvekslingen må være færdiggjort inden jul, for **fredag 25. december 2020** står der:

I **La 23. Ar-Fa** I N T E T.

I dag, **mandag 8. marts 2021**, ses de udvekslede sveller ligger i banegrøften. Det er typen med to betonklodser med et vinkeljern imellem. Om de gamle sveller kun var udskiftet til **Muk** (Munkebjerg B), **1918-1966**, km 19,9 eller **Bet** (Brejning), km 14,8, blev der ikke set.



Mange elektronikhytter i Ke

I en del måneder har der på den nu forsvundne perron 1 i **Ke** (Kølkær) stået to rækker af elektronikhytter. I rækken ud mod spor 1 står der 17 hytter, og hvis i rækken bagved begynder i nordenden samme sted som rækken ud mod spor 1, står der nok 20 elektronikhytter, i alt 37. Ved hver ovk skal en hytte hejses ned på et fundament.

(BL)

To 11/3 2021

Hastighedsopgradering af regionale baner

Banedanmark har i indeværende uge udsendt beslutningsoplæg vedrørende "Hastighedsopgradering af regionale baner": <https://www.jernbanen.dk/forum/index.php?id=165227>

(LuJ via BL)



Hastighedsopgradering af regionalbanerne

Kilde:

<https://www.bane.dk/Borger/Baneprojekter/Kommende-baneprojekter/Hastighedsopgradering-af-regionalbanerne>

Beslutningsgrundlag Hastighedsopgradering af regionale baner

Februar 2021

Sammenfatning

Med den politiske aftale om "En moderne jernbane – Udmøntning af Togfonden DK" fra 2014 blev undersøgelse af hastighedsopgradering af en række regionale baner fordelt over hele Danmark igangsat. Til realisering af disse projekter blev der

som en del af Togfondens fase 2 afsat 1.646 mio. kr. (pl 2021). Undersøgelsen dækker samlet strækninger på i alt ca. 500 km jernbane. Disse er vist på nedenstående kort.



Figur 1: Oversigt over de undersøgte strækninger

Trafik og krydsningsmuligheder

Samtlige regionale jernbanestrækninger i denne undersøgelse er enkeltsporede. En hastighedsforøgelse på en enkeltsporet strækning vil ikke nødvendigvis mindske rejsetiden. Enkeltspor medfører nemlig, at togene i forskellig retning kun kan krydse hinanden på bestemte steder, hvor der er flere spor til rådighed – som oftest på stationer. Et tog, der kommer hurtigere frem til en

krydsning, vil i nogle situationer skulle vente på, at det modkørende tog ankommer, før det kan fortsætte, hvorfor en hastighedsopgradering i sådan et tilfælde ikke medfører kortere rejsetid. Dette er der taget højde for ved de undersøgte hastighedsopgraderinger.

Strækning	Eksisterende maksimalhastighed (km/t.)	Undersøgt maksimalhastighed (km/t.)
Holbæk-Kalundborg	120	160
Sønderborg-Tinglev	100	120
Esbjerg-Struer	120	140

Langå-Struer	120	140
Vejle-Holstebro	120	140
Struer-Thisted	75	110
Skanderborg-Skjern	120	140

Teknik

Der er i undersøgelsen fokuseret på opgraderinger, der kan realiseres med så lav anlægsomkostning som muligt. På ingen af strækningerne foreslås derfor etablering af dobbeltspor eller nye krydsningsstationer, og der er heller ingen store kurveudretninger, hvor banen flyttes over længere stræk. Dette betyder, at størstedelen af de banearbejder, der er nødvendige for at kunne køre hurtigere, vil blive holdt inden for de nu-

værende banearealer. Banearbejderne består primært af mindre udretninger af kurver og i at sikre stabiliteten af både banedæmning og jernbanebroer, så de kan holde til den ekstra belastning som følge af den højere hastighed. Desuden skal vejoverkørsler opgraderes til det sikkerhedsniveau, der er gældende ved en højere hastighed på jernbanen.

Anlægsøkonomi

...

Hastighedsopgradering af regionale baner

...

Kilde: Transportudvalget 2020-21. TRU Alm.del – Bilag 212. Offentligt. 36 A4-sider
 Banedanmark, Anlægsudvikling, Carsten Niebuhrs Gade 43, 1577 København V, www.bane.dk
 www.bane.dk › Borger › Kommende-projekter

TRU Alm.del – Hastighedsopgradering af regionale baner

<https://www.ft.dk/samling/20201/almindel/TRU/bilag/212/2352954.pdf>

(BL)

Fr 12/3 2021

La 32. Lg-Str

Station	i km	Sted	Hastighed	Fra	Til	Årsag
Stoholm	57,0	Indkørsel Spor 2	40	00.00	24.00	Svelleudveksling
Stoholm	57,0	56,6-56,8	40	00.00	24.00	Svelleudveksling
Stoholm	57,0	Km 59,2		00.00	24.00	SP ibrugtagning Overkørsel 79 ugyldiggjort
Højslev	64,8					
Stoholm	57,0	Km 62,5		00.00	24.00	SP ibrugtagning Overkørsel 84a ugyldiggjort
Højslev	64,8					
Højslev	64,8	Indkørsel Spor 1	40	00.00	24.00	SP ibrugtagning

Kilde: "La", fredag 12. marts 2021

Aarhus H og Aarhus Østhavn. Rangering.

Havnebanen er beskrevet i SIN-L Instruks 23.7 på 9 sider med 3 sporplaner.

SIN-L

Plan 3

351-7

Instruks 23.7

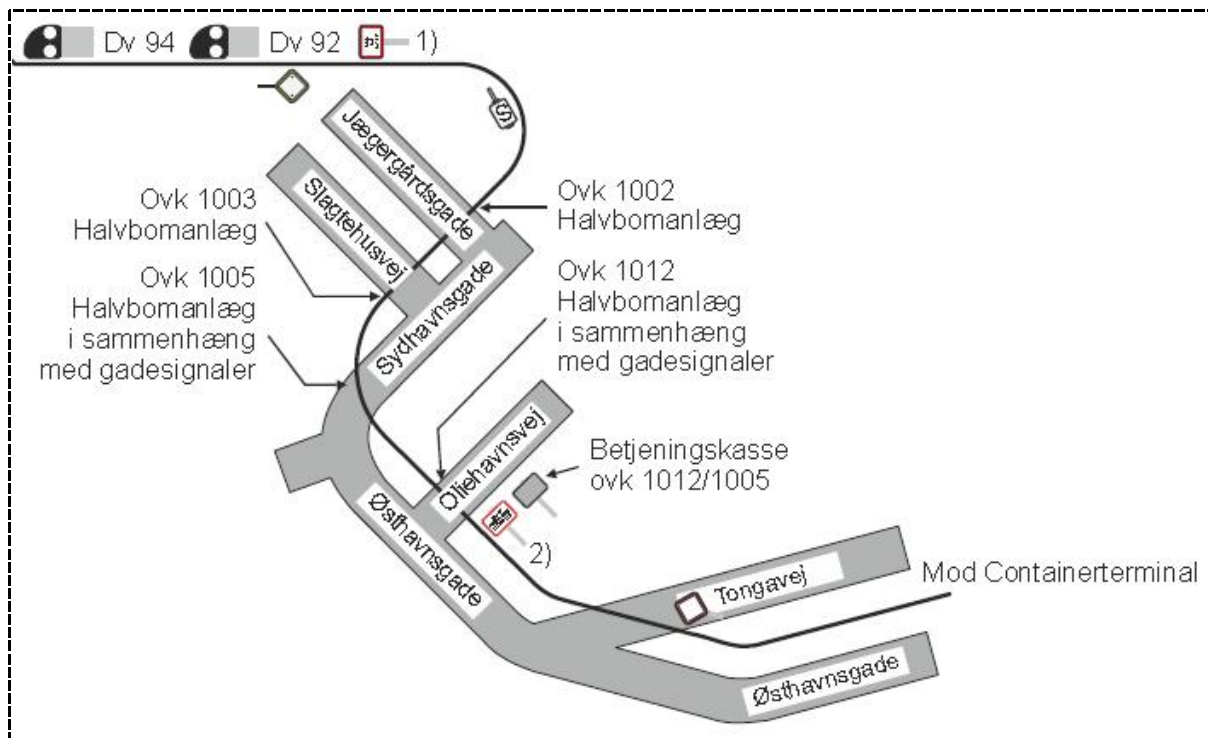

Et containertog på havnen?

Cykelturen begynder, hvor vejen med navnet **Mindet** til skifter navn til **Sydhavnsgade**. Havnebanen når ned til **Sydhavnsgade** lige før ovk 1002, **Jægergårdsgade**. I dag er sporet rustent. Det ser ikke for godt ud. Der er 3 km ud til de tre sidespors sammenløb før **Østhavnsvej**.

Lige inde bag gitterporten over **Tongavej** ind til ISPS område (Sikkerhedsindhegnet) står SR-mærke 17.10 »Rangergrænsen«. Ingen godsvogne at se i de to spor.

Fra hvor det lige stykke af **Østhavnsvej** begynder, ses ude på **Ar Bugt** en af **Molslinjens** katamaraner komme susende med kurs mod havnen. Når der ingen containertog er at se, må der kunne laves et par billeder af færgen. Ved **Aarhus Vandflyveplads** og **Østhavnsvej 39** er der et hegn over vejen, og her kan der ses skinner ind i området. *(fortsættes under **FÆRGER**)*

(BL)

Lø 13/3 2021

Istandsættelse af øperron i Sne

Det tidligere asfaltlag er fjernet, og gruset er planeret, så der kan lægges et nyt lag asfalt på perron 2 i **Sne** (Snedsted).

(BL)

Sø 14/3 2021

Nordskovvej i SI

Asfalt er der lagt ud på den nye **Nordskovvej**, der begynder ved **Frederiksberggade** ved ovk 56. Vejen er ført over **Remstrup Å** på en ny vejbro, der ligger mellem de to jernbanebroer. **Den Skæve Banes** jernbanebro måtte i vestenden sideforskydes 4 meter for at få plads til vejen. Se en scene herom på 36 sekunder på <https://silkeborg.dk/Kommunen/Her-bygger-vi/Veje-og-stier/Nordskovvej> M.

Den følger **Den Skæve Bane** ud til **Århusvej**. I dag holder der to **gule** gravemaskiner på larvefødder.

– *Interesse i at læse mere om **Havnemiljø i SI** og **Broflytning over Remstrup Å**? Da slå op i **Jernbanenyheder Uge 29-2019**, hvor der står ti sider tekst med tilhørende kort.*

Når **Nordskovvej** forventes at åbne **fredag 1. oktober 2021**, må der blive ret så megen trængsel ved **Frederiksberggade** og særligt, når ovk 56 fire gange i timen **mandag-fredag** er sikret.

Ovk 56 ligger i km 29,7 og **SI** i km 30,1 fra **Sd**.



Kilde: <http://map.krak.dk/>, Hybrid etc. °, Kort



Kilde: <http://map.krak.dk/>, Hybrid etc. °, Luftfoto 2018

Kørsel SI-Sv hen mod ovk 56

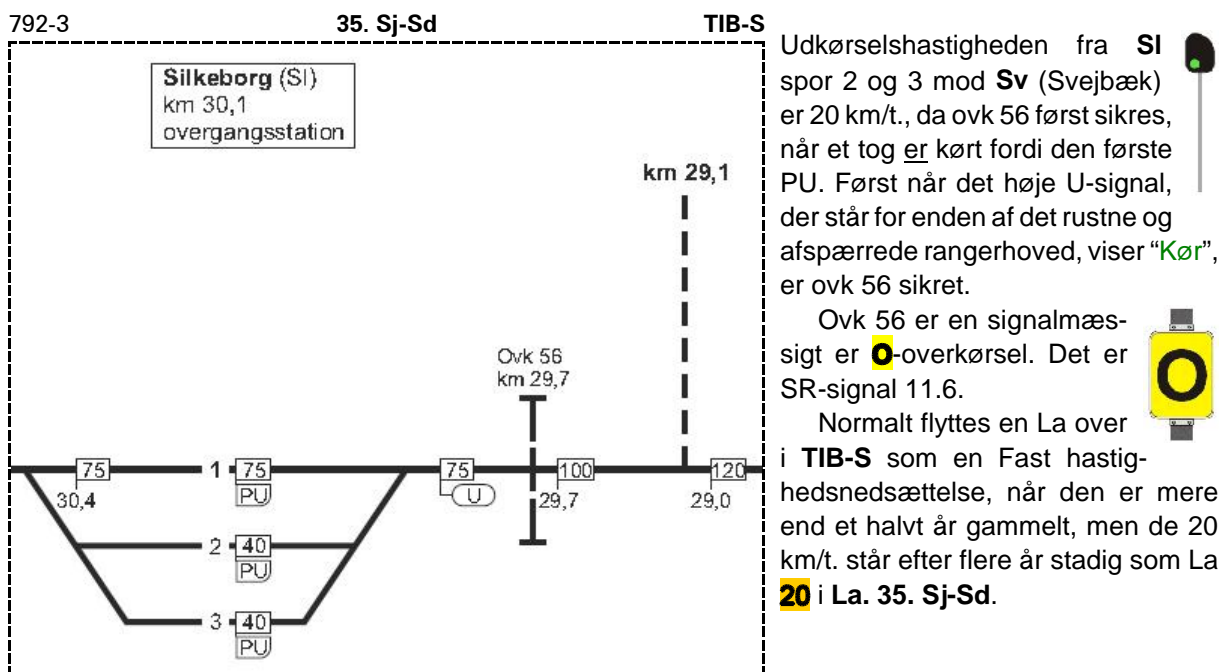

La 32. Sj-Sd

Station	i km	Sted	Hastighed	Fra	Til	Årsag
Silkeborg	30,1	Udkørsel Spor 2, 3	20	00.00	24.00	Overkørselsforhold

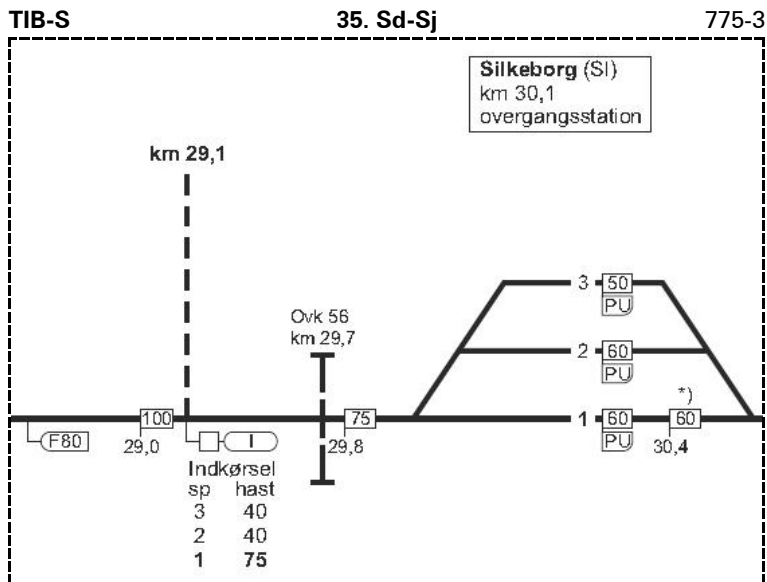

Kørsel Sv-SI hen mod ovk 56

I forbindelse med åbningen af **Nordskovvej** kunne det tænkes, at **SI Kommune** kontakter ENT for at begrænse nedrulningstiden af bomme på ovk 56. Det kunne ske ved at lave den samme slags sene tænding af ovk 56, hvor et tog skal køre langsomt hen mod ovk 56, så bommene ikke går ned i god tid, fordi tændkontakterne ligger langt fra ovk 56.

Den gang strækningshastigheden **Sd-SI** var 100 km/t., skiftede det fremskudte signal fra SR-signal 7.2.2. til SR-signal 7.2.3. eller SR-signal 7.2.4., når ovk 56 var sikret.

Da strækningshastigheden blev

sat op til 120 km/t., måtte tændkontakten til ovk 56 flyttes længere ud, så det grønne < stadig kommer omkring tre gange, inden det fremskudte signal passerer. I-signalet kan ikke ses ret langt væk, da det står i en venstrekurve i **Nordskoven**.

Når **Silkeborgbanen** bliver til en ETCS-strækning, findes der ingen hovedsignaler mere, og aktivering af ovk 56 sker ikke mere ved en fysisk tændkontakt, men ved at sætte softwaren til at tænde ovk 56.

Så kan det let lade sig gøre at tvinge alle tog ned på 20 km/t., så ovk 56 først bliver sikret, når toget kører over jernbanebroen over **Remstrup Å**. Herved vil de mange bomme være nede i den korteste mulige tid.

RA- og RX-tog har 5, 5½ og 6 minutters køretid fra **Sv** om de 6,9 km til **SI**. Skal togene nu køre med 20 km/t. fra **Remstrup Å** de 0,25 km hen til ovk 56, skal der være en køretid på omkring 7 minutter eller mere. Det betyder (tilsyneladende) ikke noget, at et tog før et til to minutters mere køretid; det er vejtrafikken, der ikke må standses mere end højst nødvendigt af disse:

Hvis der ikke kom så mange bilister til det nye vejkryds, behøvede der slet ingen lysregulering at være ved de fire vejs sammenløb! At anlægge **Nordskovvej** var heller ikke nødvendig.

Sådan kommer krydset til at se ud



Kilde: <https://silkeborg.dk/Kommunen/Her-bygger-vi/Veje-og-stier/Frederiksberggade>

Bemærk, her ser **Silkeborgbanen** ud til at være nedlagt, lige som det skete med **Den Skæve Bane**.
– Ønsketænkning fra hvilken offentlig enhed?

Når det nye vejkryds åbner, vil der fremover blive lukket for ind- og udkørsel til **Jernbanegade** fra **Frederiksberggade**.

Venstrekurven i højre side af billedet skyldes, at havnebanen var anlagt, før etageejendommene blev bygget.

– Mon det næste kommunale ønske er at rette **Drewsensvej** ud, så det er ikke nødvendigt at krybe ned under den tidligere SKRJ, den nuværende **Silkeborgbane** og den tidligere HBS, men lave en ny linjeføring mod V hen over stationens arealer, hen ad SKRJ's tracé og haver fra ejendomme for at nå frem til vej **52 Søndre Ringvej**? Hvis nu **Silkeborgbanen** blev nedlagt, ville der være mere plads til et stort vejkryds med lysregulering!

Kørsel til og fra Fu

Da **SI** blev totalombygget i **sommeren 2012**, benyttede ENT ikke muligheden for at rette spor 1 og 3 ud. Nu otte år senere er udkørselshastigheden fra spor 1 med **Fu** stadig kun 60 km/t., hvor den med et mere ret spor 1 kunne have været 100 km/t.

I vestenden af stationen er ind- og udkørselshastigheden stadig kun 40 km/t. til og fra spor 3, hvor et mindre krumt sporskifte mellem spor 2 og 3 kunne have tilladt 60 km/t.

(BL)

UDLAND

Lø 13/3 2021

Når transport bliver til en glamourøs begivenhed

Tag med på tre uforglemmelige men vidt forskellige togrejser.

Side 12

Kilde: **MORGENAVISEN** Jyllands-Posten, **Rejser** * **Togrejser**, lørdag 13. marts 2021, side 1

Klassisk luksus og slow train Togrejsen handler om oplevelsen og bevægelsen, ikke destinationen

Visse togrejser emmer af charme. De kan sætte tiden i stå og forvandle simpel transport til en glamourøs begivenhed. Stig ombord og oplev tre helt forskellige togrejser, én på tværs af Europa, én rundt i Sydafrika og én op til Sri Lankas højland

...

Kilde: **MORGENAVISEN** Jyllands-Posten, **Rejser** * **Togrejser**, lørdag 13. marts 2021, side 12-14
(BL)

DIVERSE

On 10/3 2021

Forside > Aktuelt > Tv fra Folketinget > Video

Tv fra Folketinget

Høring

10-03-2021 kl. 14:00 »

Varighed **1:45:09**

Kilde: <https://www.ft.dk/aktuelt/webtv/video/20201/tru/tv.6950.aspx?as=1#>

(LuJ via BL)

Første taler **OCMP**.

(BL)

Byens "hjerter" fra 1862 skal rives ned

Langå Stationsbygning er endnu engang i fare for at blive revet ned. BaneDanmark håber på at gøre det i 2022, men kommunen og lokale vil kæmpe for at bevare den historiske bygning

Langå stationsbygning står til at skulle kæmpe for overlevelse. Den historiske bygning er ellers vurderet til at være bevaringsværdig fra Randers kommunes side, men BaneDanmark har indstillet, at man vil nedrive stationen ved ekspropriation.

...

Trænger til en omgang

Dropper nedrivningsplan i 2018

Åbnede i 1862

Mod nedrivningsplaner

...

TV2 Østjylland er i dialog med BaneDanmark om et interview. Det har endnu ikke været muligt.

Kilde: leveret af Nyhedsbureauet NewspaQ, dag . marts 2021 **newspaQ**

torsdag 11. marts 2021 22:51

(JSL via BL)

BILAG

Fortegnelse over forkortelser

I tjenestetelegrammer, i anden intern korrespondance, i instruktionsstof, i personaleregistering, ved udfyldning af blanketter til internt brug (f. eks. regninger og fripas) kan, når det skønnes hensigtsmæssigt, anvendes nedennævnte forkortelser:

Stillingsforkortelser (forkortelse – stilling)

bam	banemester	ksmt	kørestrømsmontør	sek	sekretær
bfm	baneformand	ktas	kontorassistent	sik	sikringsmester
bing	baneingeniør	lacf	lastbilchauffør	simt	sikringsmontør
bm	bådsmand	linsp	landinspektør	sing	sikringsingeniør
bmt	banemontør	lkas	lokomotivassistent	skf	skibsfører
boc	baneområdechef	lkf	lokomotivfører	sning	signalingeniør
brbtj	brobetjent	lki	lokomotivinstruktør	stfs	stationsforstander
brfg	brofoged	lkm	lokomotivmester	stl	stationsleder
				stm	stationsmester
cing	civilingeniør	mat	matros	stmd	styrmand
		mm	maskinmester	svm	svejsemester
doc	driftsområdechef				
dtbtj	depotbetjent	oass	overassistent	tas	trafikassistent
dtfm	depotformand	oing	overingeniør	tbjt	togbetjent
		opt	overportør	teksp	trafikekspedient
elf	elektrofører			tek tg	teknisk tegner
		phm	pakhusmester	tem	telemester
gdr	generaldirektør	presch	pressechef	tgf	togfører
		pt	portør	tgi	toginstruktør
hvk	håndværker			tgr	togrevisor
		rgfm	rangerformand	tinsp	trafikinspektør
ing	ingeniør	rgm	rangermester	tktl	trafikkontrollør
		rmfm	remiseformand		
jba	jernbanearbejder	rucf	rutebilchauffør	vkm	værkmester
jdek	jernbanedetektiv			vm	vognmester
jur	jurist			vopsm	vognopsynsmand

Kilde: Danske Statsbaner, Ordresamlingen serie A, Organisations- og personaleforhold, Bilag XVI, torsdag 1. april 1976, udtog.

Overkørsler

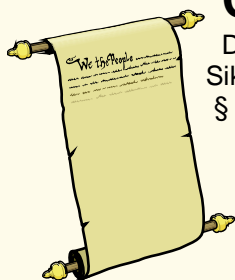

Det hedder en **overkørsel**, jævnfør:

Sikkerhedsreglement af 1975 (SR)

§ 11 Automatisk sikrede overkørsler, side 97-18 – 108-11.

Kilde: <https://www.bane.dk/Jernbanevirksomhed/Sikkerhed/Trafikale-regler/SR>

Færdselsloven, LBK nr. 1055 af 9. november 2012

§ 5 Færdse over jernbanespor m.v.

Kilde: <http://www.retsinformation.dk/Forms/R0710.aspx?id=143400#Kap8>

Færdselstavler

Betegnelser for **Advarselstavler** for vejfarende ved jernbaner kan ses på <http://login.koreklar.dk/faerdselstavler.pdf>

Transport-, Bygnings- og Boligministeriet. Bekendtgørelse om vejafmærkning nr. 1632 af **onsdag 20. december 2017**, <http://vejregler.lovportaler.dk/showdoc.aspx?schultzlink=bek20171632>

Kapitel Æ. Letbanesignaler Tavler og signaler som kun henvender sig til føreren af letbanekøretøj.

Klik på pdf-ikonet  øverst til højre, hvis pdf-format ønskes.

Vehicle Keeper Marking Register – VKM
Fahrzeughaltercode Register – VKM

	VKM	UNIQUE	Status
Explanation:	Code shown on vehicles	Combination for uniqueness check	In use/Blocked/Revoked
Erklring:	Code an den Fahrzeugen	Kombination fr Kontrolle der Einmaligkeit	Verwendet/blockiert/Storniert

VKM	UNIQUE	Keeper Name/Halter Name/	Country	Status	www.
ARAIL	ARAIL	Aarsleff Rail A/S	DK	in use	aarsleff.com
AT	AT	Arriva Tog A/S	DK	in use	arrivatog.dk
CFLCD	CFLCD	CFL Cargo Danmark ApS	DK	in use	dansk-jernbane.dk
CONTC	CONTC	Contec Rail Aps	DK	in use	contec.dk
CRSA	CRSA	Contec Rail Safety ApS	DK	in use	
DAN	DAN	DSB aarhus Nrbane A/S	DK	in use	
DBCSC	DBCSC	DB Cargo Scandinavia	DK	in use	dbcargo.com/dk
DJM	DJM	Danmarks Jernbanemuseum	DK	in use	jernbanemuseet.dk
DSB	DSB	Danske Statsbaner	DK	in use	dsb.dk
DSBS	DSBS	DSB S-tog a/s	DK	in use	s-tog.dk
ENT	ENT	Banedanmark	DK	in use	bane.dk
LB	LB	Lokalbanen A/S	DK	in use	lokalbanen.dk
LJ	LJ	Lollandsbanen	DK	in use	lollandsbanen.dk
MALUS	MALUS	Malus Aps	DK	in use	malus.dk
METRO	METRO	Metro Service A/S	DK	in use	metroservice.dk
Mjba	MJBA	Midtjyske jernbaner A/S	DK	in use	
MjbaD	MJBAD	Midtjyske Jernbaner Drift A/S	DK	in use	
NJJ	NJJ	Nordjyske Jernbaner	DK	in use	njba.dk
RCDK	RCDK	Railcare Danmark A/S	DK	in use	railcare.se
RDK	RDK	Railion Denmark	DK	Revoked	railion.dk
RSC	RSC	DB Schenker Rail Scandinavia A/S	DK	Revoked	railion.dk
RSEJ	RSEJ	Railservice	DK	in use	railservice.dk
RTOG	RTOG	Regionstog A/S	DK	in use	regionstog.dk
SBF	SBF	A/S Storeblt	DK	in use	storebaelt.dk
SJVT	SJVT	Sydjyllands Veteranog	DK	in use	sjvt.dk
STEAM	STEAM	Rent a Lok Aps	DK	in use	rentalok.dk
VLB	VLB	Vestsjllands Lokalbaner A/S	DK	in use	ohj.dk, vlb.dk
VSVT	VSVT	Vestjllands Veteranog	DK	in use	vsvt.dk
VTV	VTV	Veterantog Vest	DK	in use	veterantog-vest.dk

Kilde: https://www.era.europa.eu/registers/vkm_enList of VKMs, Related documents: [pdf](#)Gldende bestemmelser **SR** **ORS** **ORF** **TK** **LA** <https://www.bane.dk/da/Jernbanevirksomhed>

Togekspeditionssteder

Togekspeditionssted	Fllesbetegnelse for stationer og holdsteder.
Station	Togekspeditionssted med hovedsignaler og centralsikring. En station kan deltage i den sikkerhedsmssige afvikling af toggangen som togflgestation, eller den kan vre lukket eller ubetjent.
Fri bane	Den del af banestrkningen, der ligger uden for stationsgrnsen.
Holdsted	Fllesbetegnelse for et togekspeditionssted – sidespor eller trinbret – p den fri bane. Deltager ikke i den sikkerhedsmssige afvikling af toggangen. Et trinbret kan ligge helt eller delvist p en station.

Kilde: Sikkerhedsreglement, Afsnit 10, Definitioner

Stationsgrnsen og rangergrnsen

Grnsen mellem den fri bane og en station benvnes stationsgrnsen. Den er kendetegnet ved det I- eller VI-signal, der dkker stationen. Mrke "Rangergrnsen" mrke 17.10. Rangertræk i gennemgende spor p stationer og hovedspor p den fri bane skal standse senest foran mrket, medmindre der er givet tilladelse til at passere mrket.

Kilde: Sikkerhedsreglement § 2, stk. 1.3 & § 17, stk. 10

Stednavneforkortelser i Jylland

Hhs Hirtshals **Sgb** Skagen
Hj Hjørring **Fh** Frederikshavn
Aalborg Lufthavn **Abl** **Lih** Lindholm
Ti Thisted **Ør** Løgstør **Ab** Aalborg **Abø** Aalborg Øst
Thb Thyborøn Havn **Gy** Glyngøre **As** Aars
Røn Rønland **Aat** Aalestrup **Hb** Hobro **Mrg** Mariager
Lmv Lemvig **Sk** Skive **Fp** Fårup **Rd** Randers
Str Struer **Vg** Viborg **Lg** Langå **Al** Allingaabro
Vem Vemb **Ho** Holstebro **Kp** Karup **Lb** Laurbjerg **Rå** Ryomgård **Gr** Grenaa
Rj Ringkøbing **Hr** Herning **Sl** Silkeborg **År** Ar Rbg. **Ar** Aarhus H
Dæ Videbæk **Fu** Funder **Sd** Skanderborg **Odd** Odder
Sj Skjern **Bb** Brande **Hs** Horsens
Nbl Nr. Nebel **Gi** Grindsted **Vj** Vejle **Fra** Fredericia Ranger-
Ox **Va** Varde **Fa** Fredericia banegård
Oks- **TI** Taulov **Gfa** Fredericia
bøl- **Es** Esbjerg **Bm** Bramming **Lk** Lunderskov **Kd** Kolding Godsstation
Rb Ribe **Oj** Vojens **Had** Haderslev Vest **Sno** Snoghøj
Æk Skærbæk **Rq** Rødekro **Åa** Aabenraa
Tdr Tønder **Te** Tinglev **Sdb** Sønderborg
Tdgr Landegr. **Pa** Padborg
Anb Niebüll **Fw** Flensburg Weiche **Fib** Flensburg

Stednavneforkortelser omkring Struer

Bn Bedsted Thy **Ny** Nykøbing Mors
Ur Hurup Thy **Gy** Glyngøre
Thb **Yd** Ydby
Thyborøn Havn **Ln** Lyngs
Røn Rønland **Hw** Hvidbjerg
Hbø Harboør **Ul** Uglev
No Oddesund Nord **Sk** Skive **Hø**
Lmv Lemvig **Um** Humlum **Røb** Rønbjerg Højslev
Bnt **Str** **Han** **Vp** Vinderup **Sm**
Bonnet Struer Handbjerg Stoholm
Bmk **Hm** Hjerm **Ra**
Bækmarksbro Ravnstrup
Vem **Bu** Bur **Ho** Holstebro **Vg**
Vemb **Ts** Tvis Viborg
Uf Ulfborg **Uu** Avlum **Kp**
Tm Tim **Id** Vildbjerg Karup
He Hee **lb** Skibbild
Rj Ringkøbing **Dæ** **Gp** Gødstrup **Hr** Herning
Lm Lem Videbæk **Stu** Studsgård **Hrm**
Sj **Bs** **Td** **Kæ** Kibæk Herning
Skjern Borris Trolldhede Messecenter

Stednavneforkortelser på Fyn

Sb Strib
Md Middelfart
Od Odense
Ac Assens **Ng** Nyborg
Re Ringe
Få
Faaborg **Svg** Svendborg

En udførlig liste over stednavneforkortelser findes på **Banesiden** under <http://www.john-nissen.dk/banesiden/Forkortelser/fork.php>

Stednavneforkortelser på Sjælland, Lolland-Falster

Tvl Tisvildeleje **Gll** Gilleleje Helsingborg
Hun Hundested **Kgg** Kagerup **Hg** Helsingør **Hbg**
Nks Nykøbing S **Frv** Frederiksværk **Hi** Hillerød
Fs Frederikssund **Fm** Farum
Kb Kalundborg **Hk** Holbæk **Nær** Nærum
Gv Gørlev **Tø** Tølløse **Ro** Roskilde **Kh** København H
Øn Høng **Rg** Ringsted **Kj** Køge **Kjn** Køge Nord
Kø Korsør **Sg** Slagelse **Hrl** Hårlev
Da Dalmose **Rdg** Rødvig
Ss Skælskør **Næ** Næstved **Fxl** Fakse Lp.
Vo Vordingborg
Nsk Nakskov **Mrb** Maribo **Nf** Nykøbing F
Rf Rødby Færges **Ge** Gedser
Pu Puttgården **Wü** Warnemünde

Stednavneforkortelser omkring København

HI Hellerup
Sam Svanemøllen
Hgl Helgoland
Kk Østerport
Kn Nørreport
Kh København H
Ro Roskilde **Hh** Hedehusene **Htå** Høje Taastrup **GI** Glostrup **Hif** Hvidovre **Fjern** Valby **Blv** Belvedere
Gb København G
Ig Vigerslev **Klv** Kalvebod
Kbh. Lufthavn **Cph** Kastrup klargøringscenter **Kac**

Stednavneforkortelser omkring Næstved

Tø Tølløse **Ro** Roskilde
Hv Hvalsø **Lj** Lejre **Gt** Gadstrup
Vy Viby Sj **Hd** Havdrup
Bo Borup **Lw** Lille Skensved
Ky Kværkeby **Ølb** Ølby **Kjn**
Rg Ringsted **Kj** Køge Køge Nord
Mbæ Møllebækken **Hf** Herfølge
Gz Glumsø **Th** Tureby
Ris Risleve **Hs** Haslev
OI Holme-Olstrup
Næn Næstved Nord
Næ Næstved
Myg Myrup Grusgrav
Lu Lundby
Vo Vordingborg
Mn Masnedø
Oh Orehoved